

GHG 410 7004 P0002 D/E/F (-)

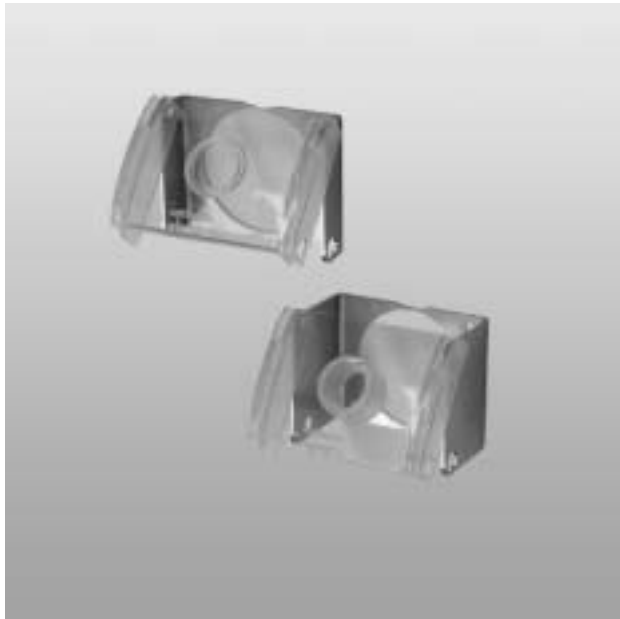

Montageanleitung

Abschließvorrichtungen für Druck- und Schlagtaster

Mounting instructions

Locking facilities for push-buttons and mushroom-head push-buttons

Instructions de montage

Dispositifs de verrouillage pour boutons-poussoirs et boutons-poussoirs à frapper



CEAG

CZ: "Tento návod k použití si můžete vyžádat ve svém mateřském jazyce u příslušného zastoupení společnosti Cooper Crouse-Hinds/CEAG ve vaší zemi."

DK: "Montagevejledningen kan oversættes til andre EU-sprog og rekvireres hos Deres Cooper Crouse-Hinds/CEAG leverandør"

E: "En caso necesario podrá solicitar de su representante Cooper Crouse-Hinds/CEAG estas instrucciones de servicio en otro idioma de la Unión Europea"

EST: "Seda kasutusjuhendit oma riigikeeles võite küsida oma riigis asuvasest asjaomasest Cooper Crouse-Hinds/CEAG esindusest."

FIN: "Tarvittaessa tämän käyttöohjeen käännös on saatavissa toisella EU:n kielellä Teidän Cooper Crouse-Hinds/CEAG - edustajaltanne"

GR: Εαν χρειασθεί, μετα.ραση των οδηγιων χρησης ως σε αλλη γλωσσα της ΕΕ, μπορεί να ζητηθει απο τον Αντιπροσωπο της Cooper Crouse-Hinds/CEAG"

H: "A kezelési útmutatót az adott ország nyelvén a Cooper Crouse-Hinds/CEAG cég helyi képviselőtől igényelheti meg."

I: "Se desiderate la traduzione del manuale operativo in un'altra lingua della Comunità Europea potete richiederla al vostro rappresentante Cooper Crouse-Hinds/CEAG"

LT: Šios naudojimo instrukcijos, išverstos į Jūsų gimtąją kalbą, galite pareikalauti atsakingoje "Cooper Crouse-Hinds/CEAG" atstovybeje savo šalyje.

LV: "Šo ekspluatācijas instrukciju valsts valodā varat pieprasīt jūsu valsts atbildīgajā Cooper Crouse-Hinds/CEAG pārstāvniecībā."

M: Jistghu jitolbu dan il-manwal fil-lingwa nazzjonali tagħhom mingħand ir-rappreżentant ta' Cooper Crouse Hinds/CEAG f'pajjiżhom.

NL: "Indien noodzakelijk kan de vertaling van deze gebruiksinstructie in een andere EU-taal worden opgevraagd bij Uw Cooper Crouse-Hinds/CEAG - vertegenwoordiging"

P: "Se for necessária a tradução destas instruções de operação para outro idioma da União Europeia, pode solicita-la junto do seu representante Cooper Crouse-Hinds/CEAG"

PL: Niniejszą instrukcję obsługi w odpowiedniej wersji językowej można zamówić w przedstawicielstwie firmy Cooper-Crouse-Hinds/CEAG na dany kraj.

S: "En översättning av denna montage- och skötselinstruktion till annat EU - språk kan vid behov beställas från Er Cooper Crouse-Hinds/CEAG- representant"

SK: "Tento návod na obsluhu Vám vo Vašom rodnom jazyku poskytnú zastúpenie spoločnosti Cooper Crouse-Hinds/CEAG vo Vašej krajine."

SLO: "Navodila za uporabo v Vašem jeziku lahko zahtevate pri pristojnem zastopništvu podjetja Cooper Crouse-Hinds/CEAG v Vaši državi."

Cooper Crouse-Hinds GmbH

Neuer Weg Nord 49
D 69412 Eberbach / Germany
Fone +49 (0) 6271 / 806-500
Fax +49 (0) 6271 / 806-476
Internet www.ceag.de
e-Mail info-ex@ceag.de

Montageanleitung

Abschließvorrichtungen für Druck- und Schlagtaster

Maßangaben in mm

Bild 1

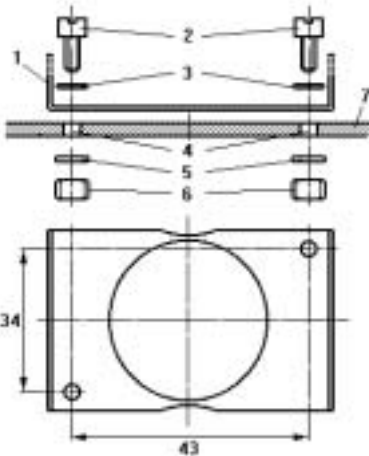

Um die Klappe zu öffnen, die Lasche in Pfeilrichtung drücken ...

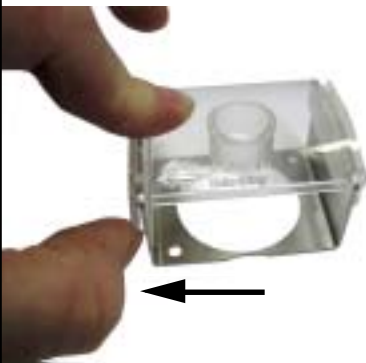

.... oder mit einem geeigneten Schraubendreher die Lasche entriegeln.

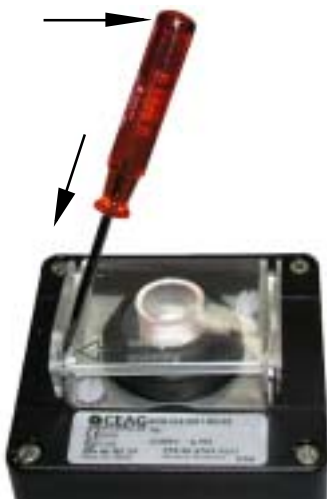

Für Schlagtaster gedrückt



Für Schlagtaster nicht gedrückt



Für Drucktaster gedrückt



Für Drucktaster nicht gedrückt

1 Sicherheitshinweise



Die Abschließvorrichtungen sind bestimmungsgemäß in unbeschädigtem und einwandfreiem Zustand zu betreiben.

Die Montage darf nur von einer qualifizierten Fachkraft in Übereinstimmung mit national geltenden Regeln durchgeführt werden.

Die Abschließvorrichtungen sind zum Abschließen mit Vorhängeschlössern von Druck- und Schlagtastern der Fa. CEAG / COOPER CROUSE HINDS / COOPER CROUSE HINDS zu verwenden.

Vor Inbetriebnahme muß das Bedienelement sowie die Abschließvorrichtung auf seine Funktion geprüft werden.

Um die "IP" -Schutzart der Gehäuse einzuhalten, sind die Abschließvorrichtungen korrekt nach dieser Montageanleitung zu montieren.

Achtung: Nur Schlösser mit einem Bügeldurchmesser von 3 - 6 mm verwenden.

Beachten Sie die nationalen Sicherheits- und Unfallverhütungsvorschriften.

2 Inhalt

Bild 1

- | | |
|---|----------------------------------|
| 1 | 1 x Bügel |
| 2 | 2 x Schraube M4 x 12 PA 66 |
| 3 | 2 x Fächerscheibe 4,3 |
| 4 | 2 x Bohrung \varnothing 4,2 mm |
| 5 | 2 x Dichtscheibe A 4,3 |
| 6 | 2 x Mutter M4 |
| 7 | 1 x Gehäusedeckel |

3 Montage

Die Abschließvorrichtung ist wie folgt zu montieren:

1. Bohren des Gehäusedeckels (Pos 7) mit Gewindebohrung M4 (Pos 4).
2. Bügel (Pos 1) mit Schrauben (Pos 2), Fächerscheibe (Pos 3), Dichtscheibe (Pos 5) und Mutter (Pos 6) gemäß Montagezeichnung auf Gehäusedeckel montieren.

Mounting instructions

Locking facilities for push-buttons and mushroom-head push-buttons

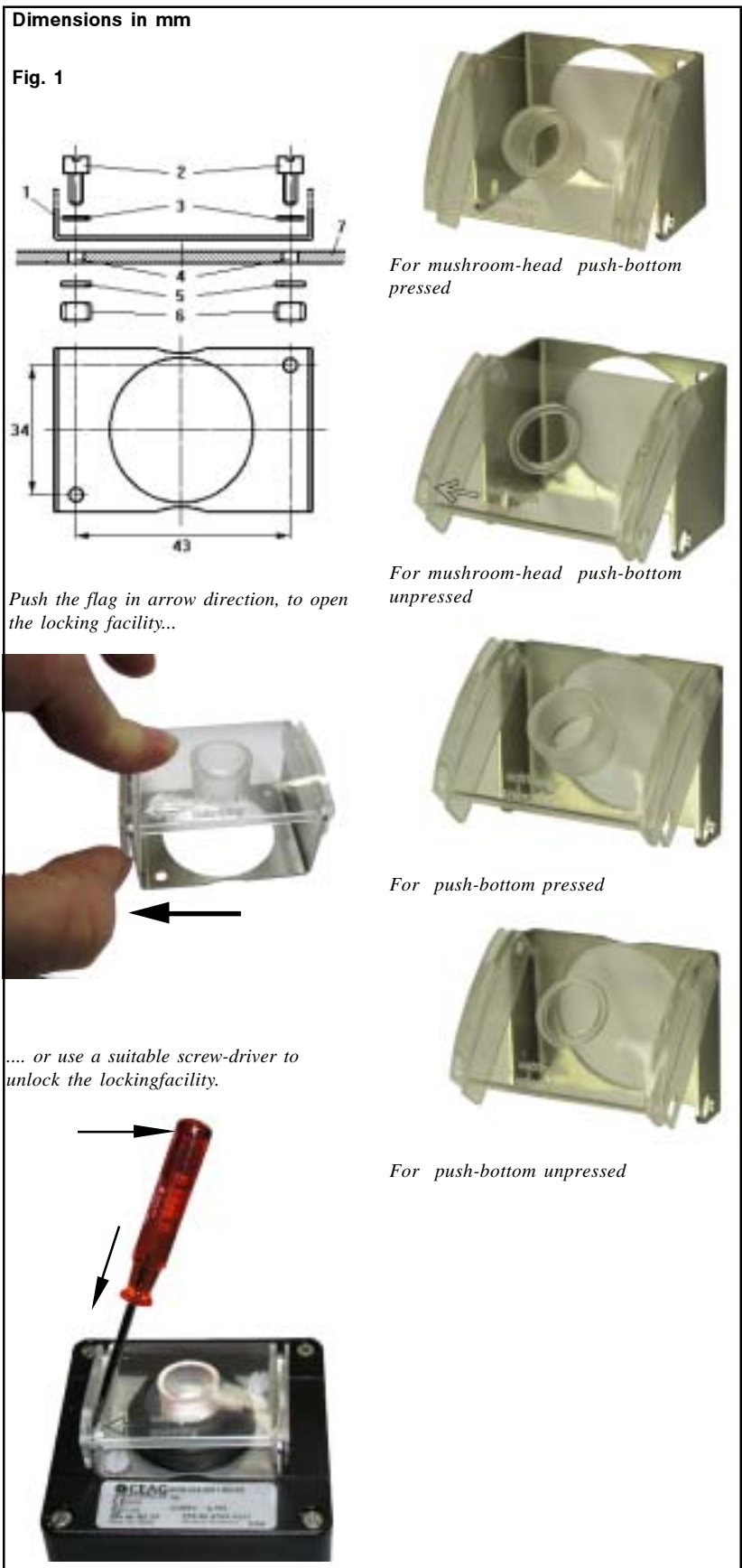

1 Safety instructions

 The locking facilities shall be used for their intended purpose and in perfect and clean condition.

They may only be mounted by a skilled worker in compliance with the respective national regulations. The locking facilities are designed for securing CEAG / COOPER CROUSE HINDS push-buttons and mushroom-head push-buttons by means of padlocks.

Prior to putting into service, the proper working of the actuator element and the locking facility shall be checked.

In order to maintain the „IP“ ingress protection of the enclosures, the locking facilities shall be fitted, strictly following these mounting instructions.

Attention: Only use padlocks with a shackle diameter of 3 to 6 mm. Observe the national safety rules and regulations for prevention of accidents.

2 Contents

Fig. 1

- 1 1 x shackle
- 2 2 x screw M4 x 12 PA 66
- 3 2 x serrated lock washer 4,3
- 4 2 x hole \varnothing 4,2 mm
- 5 2 x washer A 4,3
- 6 2 x nut M4
- 7 1 x enclosure cover

3 Mounting

The locking facility shall be fitted in the following manner:

1. Tap the enclosure cover (item 7) with a tapped hole M4 (item 4).
2. Fix the shackle (item 1) with the screws (item 2), the serrated lock washer (item 3), the washer (item 5) and the nut (item 6) onto the enclosure cover in accordance with the mounting drawing.

Instructions de montage

Dispositifs de verrouillage pour boutons-poussoirs et boutons-poussoirs à frapper

Dimensions in mm

Fig. 1

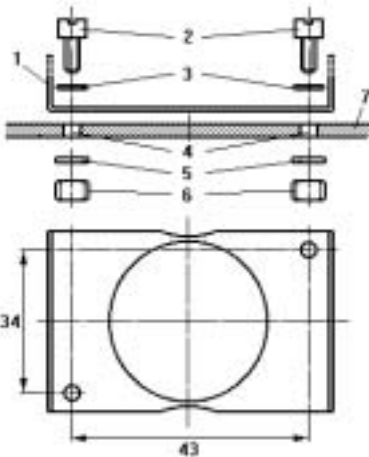

Poussez le drapeau dans la direction de flèche, pour ouvrir le service de fermeture

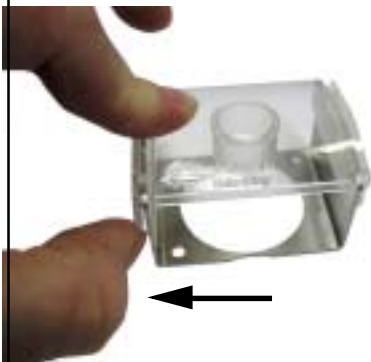

.... ou utilisez un tournevis approprié pour ouvrir le lockingfacility.



boutons-poussoirs à frapper actionne



boutons-poussoirs à frapper non actionne



Bouton-poussoir actionne



Bouton-poussoir non actionne

1 Consignes de sécurité



Les dispositifs de verrouillage ne doivent être employés que pour la fonction qui leur est dévolue et qu'en état intact et parfait. Le montage ne doit être exécuté que par un ouvrier qualifié en conformité avec la réglementation nationale en vigueur.

Les dispositifs de verrouillage doivent être employés pour verrouiller des boutons-poussoirs et boutons-poussoirs à frapper de la maison CEAG / COOPER CROUSE HINDS au moyen de cadenas.

Avant la mise en service, le fonctionnement des éléments de réglage ainsi que du dispositif de verrouillage doit être vérifié.

Afin de maintenir l'indice de protection „IP“ des enveloppes, le montage des dispositifs de verrouillage doit être exécuté en observance stricte de ces instructions de montage.

Attention: N'utiliser que des cadenas avec un étrier d'un diamètre de 3 à 6 mm. Respectez les prescriptions nationales de sécurité et de prévoyance contre les accidents.

2 Contenu

Fig. 1

- 1 1 x étrier
- 2 2 x vis M4 x 12 PA 66
- 3 2 x rondelle à éventail 4,3
- 4 2 x trou \varnothing 4,2 mm
- 5 2 x rondelle d'étanchéité A 4,3
- 6 2 x écrou M4
- 7 1 x couvercle d'enveloppe

3 Montage

L'étrier de verrouillage doit être monté de la manière suivante:

1. Percer un trou M4 (pos. 4) dans le couvercle d'enveloppe (pos. 7).
2. Monter l'étrier (pos. 1) avec les vis (pos. 2), la rondelle à éventail (pos. 3), la rondelle d'étanchéité (pos. 5) et l'écrou sur le couvercle d'enveloppe selon le plan de montage.