

**Betriebsanleitung**

Explosiongeschützte Steckvorrichtung  
125A, 4- und 5-polig, D22 519

**Operating instructions**

Explosion-protected plugs and sockets  
125A, 4-pole and 5-pole, D22 519

**Mode d'emploi**

Fiche et prise de 125A, à 4 pôles et 5 pôles,  
pour atmosphères explosives, D22 519

GHG 510 7004 P2201 D/E/F (-)

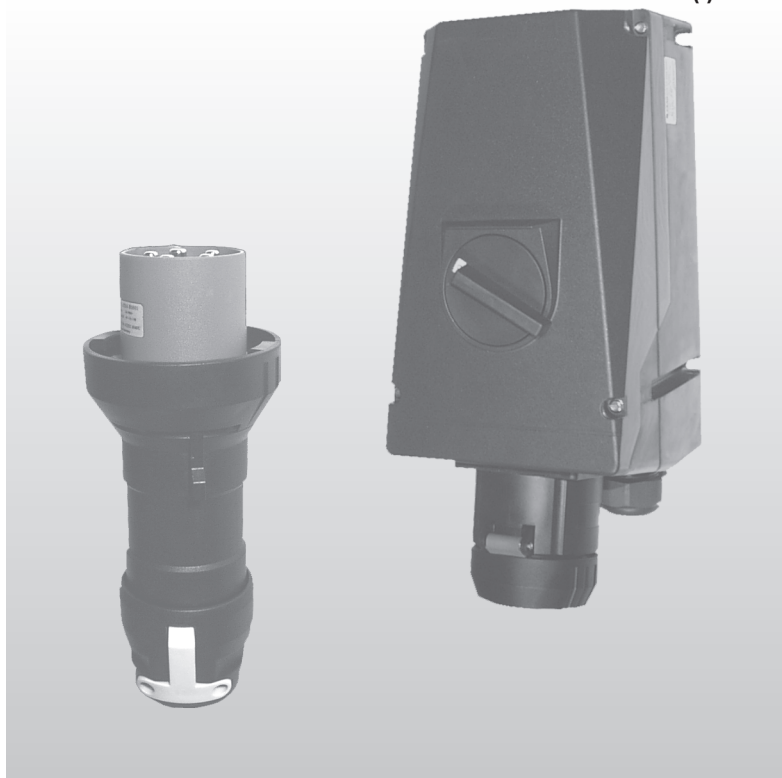



## Kodierung Zone 1



3-polig + PE

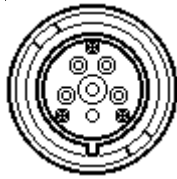

3-polig + N + PE

## D22 519, 4-polig 50/60Hz

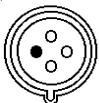

220-250V  
blau



380-415V  
rot



500V  
schwarz



690V  
schwarz

## D22 519, 5-polig 50/60Hz



220-250V  
blau



380-415V  
rot



500V  
schwarz



690V  
schwarz

Maßangaben in mm  
X = Befestigungsmaße

## Wandsteckdose

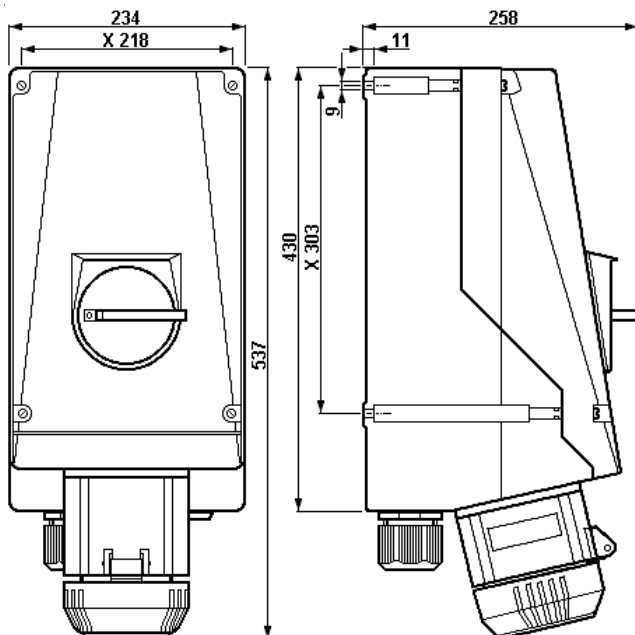

## Anschlussbild

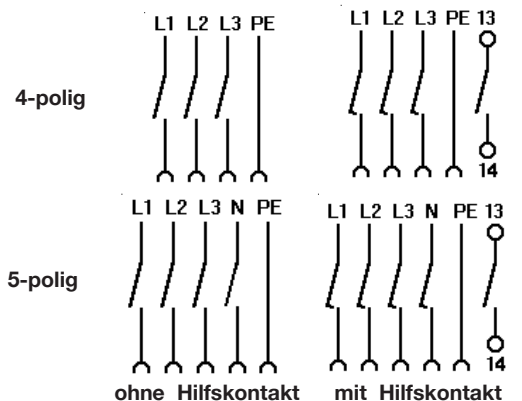

## Stecker

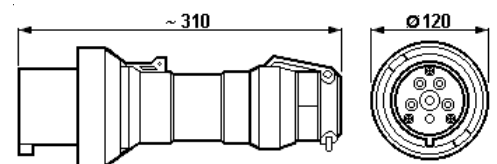

## 1 Technische Angaben

### 1.1 Steckvorrichtung D22 519

Gerätekenzeichnung nach 94/9/EG:	II 3 D Ex tD A22 IP66 T 80 °C
EG-Baumusterprüfung:	BVS 07 ATEX E 118
Nennspannung:	bis 690 V, 50/60 Hz
Max. Nennstrom:	125 A
Max. Vorsicherung:	125 A gL ohne therm. Schutz
	160 A gL mit therm. Schutz (auf 125A eingestellt)
Schaltvermögen AC 3:	bis 690 V / 125 A
Zulässige Umgebungstemperatur:	-20° C bis +40° C (Listenausführung)
Abweichende Temperaturen sind bei Sonderversionen möglich)	
Zul. Lagertemperatur in Originalverpackung:	-40° C bis +80° C
Schutzart nach EN 60529/IEC 529 bei geschlossenem und gesichertem Klappdeckel sowie ordnungsgemäß gesteckten Kombinationen:	IP 66 (Listenausführung)
Schutzklasse nach EN/IEC 61140:	I - wird von den Geräten erfüllt
Leitungseinführung:	(Listenausführung)
Wandsteckdose	2 x M63 (Ø35-46mm)
Stecker	Ø 21-48mm (Ø 31-58mm)
Anschlussklemme:	
Wandsteckdose	2 x 4 - 70 mm <sup>2</sup> (max 1x120 mm <sup>2</sup> )*
Stecker	1 x 4 - 35 mm <sup>2</sup> mit Stiftkabelschuh 1x50 mm <sup>2</sup>
	* (mitgelieferte Kabelschuhe verwenden)
	<b>Strombelastung beachten !</b>
Wandsteckdose	Stecker
	1x 50 mm <sup>2</sup> 1 x 35 mm <sup>2</sup>
Mindestanschlussquerschnitt / Klemme:	
bei 125A Nennstrom	
Prüfdrehmomente:	
Hutmutter der KLE M63	Ø min. 22,0 Nm / Ø max. 5,00 Nm
Deckelschrauben	2,50 Nm
Anschlussklemmen, Stecker	4,50 Nm
Anschlussklemmen, Wandsteckdose	6,00 Nm
Selbstschneidende Schrauben Größe 5	3,00 Nm (Seite 6, Pos. 5)
Gewicht: (Listenausführung):	4-polig 5 polig
Wandsteckdose	ca. 12,30 kg ca. 13,00 kg
Stecker	ca. 0,90 kg ca. 1,20 kg
Hilfskontakt:	
Nennspannung:	690V VAC
Nennstrom:	20A
Schaltvermögen:	AC 15 400 V / 6 A
	DC 13 24 V / 2 A

## 2 Sicherheitshinweise



**Die Steckvorrichtungen D22 519 sind nicht für Zonen 0, 1, 2 und Zone 20, 21 geeignet.**

**Die auf den Geräten angegebene Temperaturklasse und Zündschutzart ist zu beachten.**

**Für die Einhaltung der auf dem Typschild des Betriebsmittels angegebenen Temperaturklasse ist die zulässige Umgebungstemperatur, der Anschlussquerschnitt, sowie die, maßgeblich durch die Verlustleistung bedingte Eigen Erwärmung des Betriebsmittels zu beachten (Prüfkriterium für die Eigenerwärmung ist eine Überlastung um 10%).**

**Die Anforderungen der EN 61241-0 und -1 u.a. in Bezug auf übermäßige Staubablagerungen und Temperatur, sind vom Anwender zu beachten.**

**Vor Öffnen der Gehäuse Spannungsfreiheit sicherstellen bzw. geeignete Schutzmaßnahmen ergreifen.**

**Umbauten oder Veränderungen an den Steckvorrichtungen sind nicht gestattet.**

**Sie sind bestimmungsgemäß in unbeschädigtem und einwandfreiem Zustand zu betreiben.**

**Als Ersatz und zur Reparatur dürfen nur Originalteile von COOPER CROUSE-HINDS verwendet werden.**

**Reparaturen, die den Explosionsschutz betreffen, dürfen nur von COOPER CROUSE-HINDS oder einer qualifizierten Elektrofachkraft in Übereinstimmung mit national geltenden Regeln durchgeführt werden.**

**Vor Inbetriebnahme müssen die Steckvorrichtungen entsprechend der im Abschnitt 6 genannten Anweisung geprüft werden.**

**Die Steckvorrichtungen nur mit den zugehörigen unbeschädigten COOPER CROUSE-HINDS Steckern betreiben.**

**Die Stecker D22 519 dürfen nur in den Wandsteckdosen der Serien D22 519 .., GHG 519 .. und GHG 525 .. benutzt werden.**

**Die Stecker dürfen auch in allen CEE Industriesteckvorrichtungen der Serie I betrieben werden.**

**Steckdoseneinsatz und Betätigungsschalter sind mechanisch so miteinander verriegelt, dass eine Inbetriebnahme (Einschalten) nur bei gestecktem Stecker möglich ist.**

**Alle Fremdkörper müssen vor der ersten Inbetriebnahme aus den Geräten entfernt werden.**

**Beachten Sie die nationalen Sicherheits- und Unfallverhütungsvorschriften und die nachfolgenden Sicherheitshinweise in dieser Betriebsanleitung, die wie dieser Text in Kursivschrift gefasst sind!**

## 3 Normenkonformität

Das Betriebsmittel ist gemäß DIN EN ISO 9001 entwickelt, gefertigt und geprüft worden.

Es entspricht den in der Konformitätserklärung aufgeführten Normen.

94/9 EG: Geräte und Schutzsysteme zur bestimmungsgemäßen Verwendung in explosionsgefährdeten Bereichen. Weitere Anforderungen wie die Richtlinie "Elektromagnetische Verträglichkeit (2004/108/EG)" werden von den Steckvorrichtungen erfüllt.

## 4 Verwendungsbereich

Die Steckvorrichtungen D22 519 sind zum Einsatz in staubexplosionsgefährdeten Bereichen der Zone 22 gemäß EN 61241-0 geeignet!

Die eingesetzten Gehäusematerialien einschließlich der aussenliegenden Metallteile bestehen aus hochwertigen Werkstoffen, die einen anwendungsgerechten Korrosionsschutz und Chemikalienresistenz in "normaler Industrieatmosphäre" gewährleisten:

- schlagfestes Polyamid
- glasfaserverstärktes Polyester
- Edelstahl AISI 316 L.

Bei einem Einsatz in extrem aggressiver Atmosphäre, können Sie zusätzliche Informationen über die Chemikalienbeständigkeit der eingesetzten Kunststoffe, bei Ihrer zuständigen Cooper Crouse-Hinds Niederlassung erfragen.

## 5 Verwendung/Eigenschaften

Die Steckvorrichtungen D22 519 dienen zur Stromversorgung von standortvariablen Vor-Ort- Steuerungen, elektrischen Anlagen sowie von beweglichen Maschinen und Antrieben in staubexplosionsgefährdeten Bereichen.

Die Steckvorrichtungen sind auch im "normalen Industriebereich" verwendbar.

Die Steckvorrichtungen für Niederspannungen D22 519 sind mit einem Lasttrennschalter ausgestattet und sind bis max. 125A einsetzbar (siehe technische Daten).

Die Steckvorrichtungen sind generell für den in der IEC 309 festgelegten Spannungsbereich einsetzbar (z.B.  $U_N$  400V das entspricht dem Spannungsbereich 380 - 415V).

**Das am Stecker angeschlossene Betriebsmittel muss für die anliegende Netzspannung geeignet sein.**

**Das Stecken und Trennen des Steckers von der Steckdose ist nur im ausgeschalteten Zustand möglich.**

Zum Einschalten der Steckdose ist der Stecker bis zum Anschlag einzustecken. Um die Schutzart gem. Typenschild auch mit gestecktem Stecker zu erreichen, wird der Bajonettring des Steckers, Seite 5, Bild 2, Pos 2, bis zum Anschlag auf die Steckdose gedreht.

Danach kann der Betätigungsschalter am Schaltknebel, Seite 5, Bild 1, Pos 7, eingeschaltet werden. Dabei wird der Stecker in der Steckdose verriegelt.

Zum Ausschalten und Ziehen des Steckers ist in umgekehrter Reihenfolge vorzugehen.

Nach dem Trennen des Steckers von der Steckdose ist die Steckdose mit dem Klappdeckel zu schließen und mit dem Bajonettring, Seite 5, Bild 1 + 2, Pos 9, zu sichern.

**Angaben aus Punkt 3 und 4 sind bei der Verwendung zu berücksichtigen. Andere als die beschriebenen Anwendungen sind ohne schriftliche Erklärung der Fa. COOPER CROUSE-HINDS nicht zulässig.**

**Beim Betrieb sind die in der Betriebsanleitung unter Punkt 7 genannten Anweisungen zu beachten.**

**Die Funktion der Verriegelung zum Schutz vor unsachgemäßer Verwendung z.B. von Industriesteckern in der Zone 1 / 21, ist, wie unter Punkt 7 Instandhaltung / Wartung beschrieben, von Zeit zu Zeit zu überprüfen.**

**Die Stecker sind im Freien mit der Steckeröffnung (Stiftseite) nach unten aufzubewahren bzw. mit optional erhältlichen Steckerschutzkappen (siehe Hauptkatalog) zu verschließen.**

**Die Verantwortung hinsichtlich bestimmungsgemäßer Verwendung dieser Steckvorrichtung unter Bezugnahme der in der Anlage vorhandenen Rahmenbedingungen (s. technische Daten) liegt allein beim Betreiber.**

**Nach einem Kurzschluss im Stromkreis ist die Funktionsfähigkeit der Steckvorrichtung und der Stecker zu überprüfen.**

**Da die Schaltkontakte wegen der druckfesten Kapselung nicht mehr prüfbar sind, muss nach mehrmaligen Kurzschlüssen der komplette Schalteinsatz ausgetauscht werden.**

## 6 Installation

Für das Errichten / Betreiben sind die relevanten nationalen Vorschriften (z.B. Betr.Si.V, Gerätesicherheitsgesetz in Deutschland) sowie die allgemein anerkannten Regeln der Technik maßgebend.

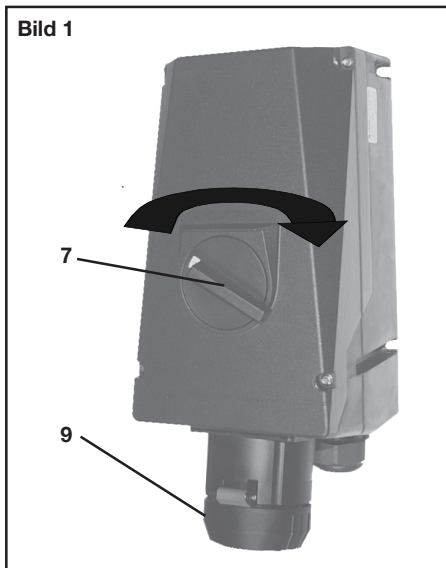

## 6.1 Montage

Die Montage der Wandsteckdosen kann ohne Öffnen des Gehäuses erfolgen.

Die Wandsteckdosen dürfen bei der Direktmontage an der Wand nur an den vorgesehenen Befestigungspunkten eben aufliegen. Die gewählte Schraube muss der Befestigungsöffnung angepasst sein (siehe Maßbild) und sie darf die Öffnung nicht beschädigen (z.B. Verwendung einer Unterlegscheibe). Das Gerät ist mit 4 Schrauben zu befestigen.

**Die Wandsteckdosen sind so zu montieren, dass die Stecköffnung nicht nach oben zeigt (Bild 2).**

**Zur Aufrechterhaltung der Zündschutzart ist der Leiteranschluss mit besonderer Sorgfalt durchzuführen.**

Die Anschlussklemmen sind für den Anschluss von Kupferleitern ausgelegt. Bei der Verwendung von mehr- oder feindrähtigen Anschlusskabel /-leitungen sind die Aderenden entsprechend den geltenden nationalen und internationalen Vorschriften zu behandeln (z.B. Verwendung von Aderendhülsen).

**Achtung: Das Aufpressen der Kabelschuhe auf das Kabel ist fachgemäß durchzuführen. Es ist sicherzustellen, dass die erforderlichen Mindestluftstrecken eingehalten werden (bei 690V  $\geq 12\text{mm}$ ).**

## 6.2 Öffnen des Gerätes / Elektrischer Anschluss

**Der elektrische Anschluss des Betriebsmittels darf nur durch Fachpersonal erfolgen.**

**Vor Öffnen der Gehäuse Spannungsfreiheit sicherstellen bzw. geeignete Schutzmaßnahmen ergreifen.**

Die ordnungsgemäß abisolierten Anschlussleitungen der Kabel sind unter Berücksichtigung einschlägiger Vorschriften anzuschließen.

**Die Isolation der Anschlussleitungen muss bis an die Klemme heranreichen. Der Leiter selbst darf nicht beschädigt sein.**

### Bild 3 + 4, Seite 6:

Der Steckereinsatz, Pos. 3, ist durch Lösen der Befestigungsschrauben, Pos. 5, aus der Steckerhülse, Pos. 11, herauszunehmen. Danach kann der Steckereinsatz an den Anschlüssen der Steckerstifte angeschlossen werden (siehe Bild 5, Seite 6).

**Achtung: Bei Verlust der Befestigungsschrauben Pos. 5, sind diese durch gleichartige Schrauben zu ersetzen oder direkt vom Hersteller anzufordern. Typ Größe 5 =KTG 50x50/25.**

Der Zusammenbau erfolgt nach dem Kabelanschluss in umgekehrter Reihenfolge.

**Die minimal und maximal anschließbaren Leiterquerschnitte sowie die erforderlichen Mindestquerschnitte für die Strombelastung sind zu beachten.**

**Alle Schrauben und/oder Muttern der Anschlussklemmen, auch die der nicht benutzten, sind fest anzuziehen.**

## 6.3 Kabel- und Leitungseinführungen (KLE); Verschlussstopfen

### 6.3.1 Steckdosen

**Es dürfen generell nur bescheinigte KLE und Verschlussstopfen verwendet werden.**

**Für bewegliche Leitungen sind Trompetenverschraubungen oder andere geeignete Einführungen mit zusätzlicher Zugentlastung zu verwenden.**

Beim Einsatz von KLE mit einer niedrigeren als der für das Gerät zutreffenden IP-Schutzart, (siehe technische Daten, Seite 3) wird die IP-Schutzart des gesamten Gerätes reduziert. Die für die eingesetzten KLE maßgebenden Montagerichtlinien sind zu beachten.

Um die Mindestschutzart herzustellen, sind nicht benutzte Einführungsöffnungen mit einem bescheinigten Verschlussstopfen zu verschließen. Es ist darauf zu achten, daß bei der Installation der KLE die für den Leitungsdurchmesser geeigneten Dichtungseinsätze verwendet werden.

Bei ausschneidbaren Dichtungseinsätzen ist sicherzustellen, dass der Einsatz ordnungsgemäß dem Leitungsdurchmesser angepasst wird.

Zur Sicherstellung der erforderlichen Mindestschutzart sind die KLE fest anzuziehen.

**Bei übermäßigem Anziehen kann die Schutzart beeinträchtigt werden.**

Alle nicht benutzten metrischen COOPER CROUSE-HINDS KLE sind mit dem bescheinigten Verschluss für metrische KLE zu verschließen.

**Achtung: Metallflansche, Metallplatten und Metallverschraubungen müssen in den Potentialausgleich miteinbezogen werden.**



Bild 3



## 6.3.2 Stecker

Es dürfen generell nur die im Stecker vorhandenen Dichteinsätze Bild 6, Pos 12, verwendet werden.

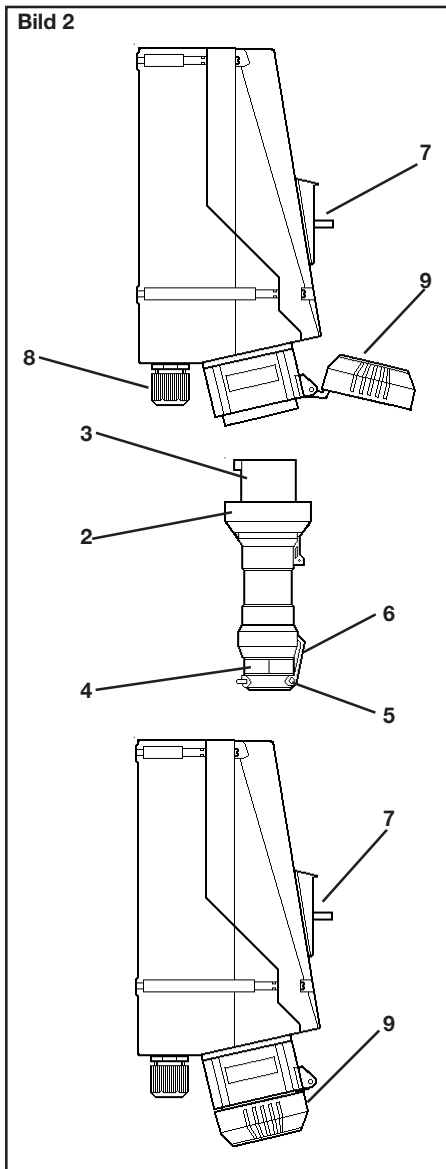
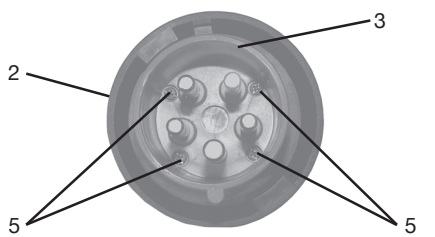
Bei der Installation der Leitung ist darauf zu achten, dass die für den Leitungsdurchmesser geeigneten Dichtungseinsätze verwendet werden.

Nach der Installation der Leitung ist die Überwurfmutter, Bild 6, Pos. 4 handfest bis zur Erzielung der Dichtwirkung anzuziehen. Danach sind die Schrauben, Bild 6, Pos. 5, der Zugentlastung Bild 6, Pos. 6, fest anzuziehen.

**Achtung! Übermäßiges Anziehen kann die Zugentlastungswirkung negativ beeinträchtigen bzw. das Anschlusskabel beschädigen.**

Bild 4

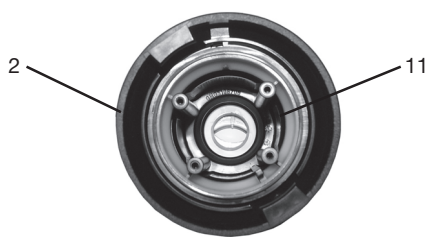

## 6.4 Schließen des Gerätes

Zur Sicherstellung der erforderlichen Mindestschutzart sind die Deckelschrauben und die Schrauben der Stecker fest anzuziehen.

**Alle Fremdkörper sind aus dem Gerät zu entfernen. Bei übermäßigem Anziehen kann die Schutzart beeinträchtigt werden.**

Bild 5

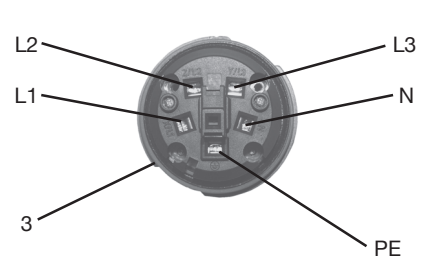

## 6.5 Inbetriebnahme

Vor Inbetriebnahme des Betriebsmittels sind die in den einzelnen nationalen Bestimmungen genannten Prüfungen durchzuführen. Außerdem ist vor der Inbetriebnahme die korrekte Funktion und Installation des Betriebsmittels in Übereinstimmung mit dieser Betriebsanleitung und anderen anwendbaren Bestimmungen zu überprüfen.

**Vor jedem Stecken des Steckers in die Steckdose ist dieser auf Beschädigungen zu überprüfen.**

Der Betreiber muss dafür sorgen, dass beim Betrieb der Steckvorrichtung überall ein gleiches Erdpotential anliegt.

Bild 6

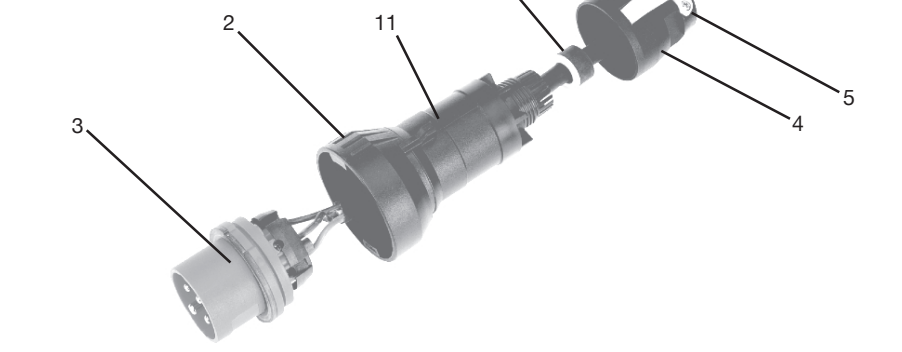

**Unsachgemäße Installation und Betrieb der Steckvorrichtungen kann zum Verlust der Garantie führen.**

## 7 Instandhaltung / Wartung

**Die für die Wartung / Instandhaltung von elektrischen Betriebsmitteln in explosionsgefährdeten Bereichen geltenden nationalen Bestimmungen sind einzuhalten (z.B. ElexV, VDE 0105 Teil 9 in Deutschland).**

**Vor Öffnen des Gehäuses Spannungsfreiheit sicherstellen oder geeignete Schutzmaßnahmen ergreifen.**

Die erforderlichen Wartungsintervalle sind anwendungsspezifisch und daher in Abhängigkeit von den Einsatzbedingungen vom Betreiber festzulegen.

Im Rahmen der Wartung sind vor allem die Teile, von denen die Zündschutzart abhängt, zu prüfen (z.B. Unversehrtheit der druckfesten Komponenten, des Gehäuses, der Dichtungen und der Kabel- und Leitungseinführung). Sollte bei einer Wartung festgestellt werden, dass Instandsetzungsarbeiten erforderlich sind, ist Abschnitt 8 dieser Betriebsanleitung zu beachten.

Hierbei ist das Betriebsmittel mit einem feuchten Tuch von Staubablagerungen zu reinigen.

## 8 Reparatur / Instandsetzung / Änderungen

Instandsetzungsarbeiten/Reparaturen dürfen nur mit COOPER CROUSE-HINDS Originalersatzteilen vorgenommen werden.

**Bei Schäden an der druckfesten Kapselung ist das betroffene Betriebsmittel an COOPER CROUSE-HINDS zur Reparatur zurückzugeben.**

**Reparaturen, die den Explosionsschutz betreffen, dürfen nur von COOPER CROUSE-HINDS oder einer qualifizierten Elektrofachkraft in Übereinstimmung mit national geltenden Regeln durchgeführt werden.**

**Umbauten oder Änderungen am Betriebsmittel sind nicht gestattet.**

## 9 Entsorgung / Wiederverwertung

Bei der Entsorgung des Betriebsmittels sind die jeweils geltenden nationalen Abfallbeseitigungsvorschriften zu beachten.

Programmänderungen und -ergänzungen sind vorbehalten.

Code Zone 1



3-pole + PE



3-pole + N + PE

### D22 519, 4-pole 50/60Hz



220-250V  
blue



380-415V  
red



500V  
black



690V  
black

### D22 519, 5-pole 50/60Hz



220-250V  
blue



380-415V  
red



500V  
black



690V  
black

Dimensions in mm  
X = fixing dimensions

Wall socket

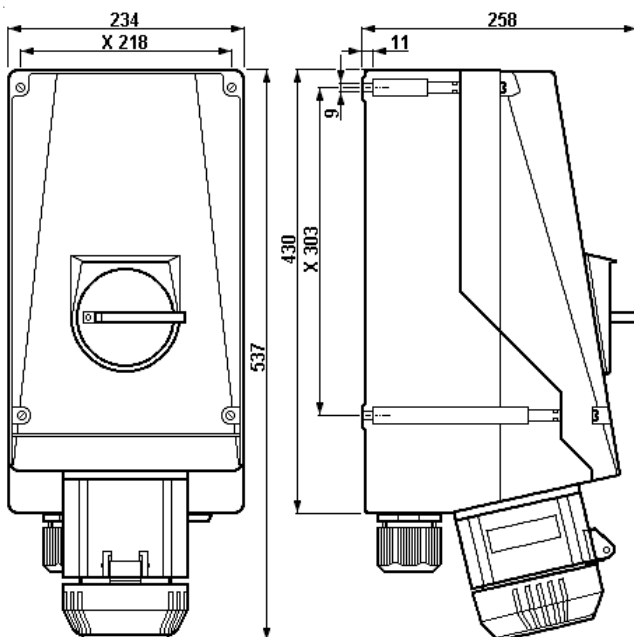

Contact arrangement

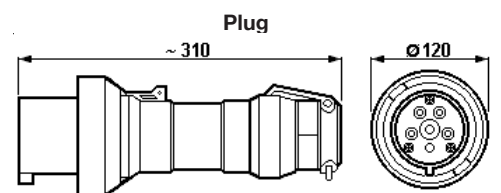
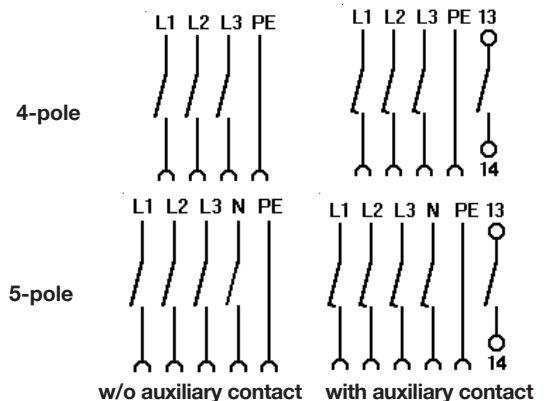

## 1 Technical data

### 1.1 Plug and socket GHG 514

Marking acc. to 94/9/EC:	II 3 D Ex tD A22 IP66 T 80 °C
EC type examination certificate:	BVS 07 ATEX E 118
Rated voltage:	up to 690 V, 50/60 Hz
Rated current:	max. 125 A
Back-up fuse:	max. 125 A gL without thermal protection max. 160 A gL with thermal protection (therm. protection set to 125A)
Switching capacity AC 3:	up to 690 V / 125 A
Perm. ambient temperature:	-20° C to +40° C (standard version)
Other temperatures possible for special versions.	
Perm. storage temperature in original packing:	-40° C to +80° C
Protection category acc. to EN 60529/IEC 529 with closed and secured hinged cover as well as combinations properly plugged together	IP 66 (standard version)
Insulation class acc. to EN/IEC 61140:	I - is complied with by devices (standard version)
Cable entry:	2 x M63 (Ø 35 - 46 mm)
Wall socket	Ø 21-48 mm (Ø 31-58 mm)
Plug	
Supply terminal:	
Wall socket	2 x 4 - 70 mm <sup>2</sup> (max 1x120 mm <sup>2</sup> )*
Plug	1 x 4 - 35 mm <sup>2</sup> with pin cable lugs 1x50mm <sup>2</sup> * (use cable lugs supplied)
<b>Observe current load !</b>	
Wall socket	1x 50 mm <sup>2</sup>
Plug	1x 35 mm <sup>2</sup>
Min. cross section / Supply terminal for 125A rated current	
Test torques:	
Cap nut of the M63 entry	Ø min. 22.0 Nm / Ø max. 5.00 Nm
Cover screws	2.5 Nm
Terminals, plug	4.5 Nm
Terminals, wall socket	6.0 Nm
Self-cutting screws size 5	3.0 Nm
Weight (standard version):	4-pole 5-pole
Wall socket	ca. 12.30 kg ca. 13.00 kg
Plug	ca. 0.90 kg ca. 1.20 kg
Auxiliary contact:	
Rated voltage:	690 V VAC
Rated current:	20 A
Switching capacity:	AC 15 400 V / 6 A DC 13 24 V / 2 A

## 2 Safety instructions



*The D22 519 plugs and sockets are not suitable for Zones 0, 1, 2 and Zone 20, 21 hazardous areas.*

*The temperature class and explosion group marked on the apparatus shall be observed.*

*To ensure adherence to the temperature class stated on the type label of the apparatus, the permissible ambient temperature, the rated terminal cross section and the self-heating of the apparatus, that is mainly due to the power dissipation, shall be taken into account (test criterion for the self-heating is an overload of 10%).*

*The requirements of the EN 61241-0 and -1 regarding excessive dust deposits and temperature to be considered from the user.*

*Before opening the apparatus, ensure that it has been isolated from the voltage supply, or take appropriate protective measures.*

*Modifications or changes to the plugs and sockets are not permitted.*

*They shall be used for their intended purpose and in a perfect and clean condition.*

*Only original COOPER CROUSE-HINDS parts may be used as replacements and for repairs.*

*Repairs that affect the explosion protection, may only be carried out by COOPER CROUSE-HINDS or a qualified electrician in compliance with the respective national regulations.*

*Prior to being put into operation, the plug and socket shall be checked in accordance with the instructions in section 6.*

*The sockets may only be used with the associated COOPER CROUSE-HINDS plugs in an undamaged condition.*

*The plugs type D22 519 .. shall only be used in wall sockets of the series D22 519 ... , GHG 519 ... and GHG 525 ... .*

*The plugs may also be used in any Series 1 IEC industrial socket outlets.*

*The socket insert and the actuating switch are mechanically interlocked in such a way that operation (switching on) is only possible when the plug is inserted.*

*Before initial operation, any foreign matter shall be removed from the the plugs and sockets.*

*The national safety rules and regulations for the prevention of accidents, as well as the safety instructions included in these operating instructions, that, like this text, are set in italics, shall be observed!*

## 3 Conformity with standards

The apparatus is conform to the standards specified in the EC-Declaration of conformity. It has been designed, manufactured and tested according to the state of the art and to DIN EN ISO 9001.

94/9 EC: Equipment and protective systems intended for use in potentially explosive atmospheres.

The plugs and sockets also fulfil further requirements, such as those of the directive on electromagnetic compatibility (2004/108/EC).

## 4 Field of application

The plugs and sockets D22 519 are suitable for use in Zone 22 dust hazardous areas acc. to EN 61241-0!

The enclosure materials employed, including the exterior metal parts, are made of high-quality materials which ensure a corrosion protection and resistance to chemical substances corresponding to the requirements in a "normal industrial atmosphere":

- impact resistant polyamide
- glass-fibre reinforced polyester
- special steel AISI 316 L

In case of use in an extremely aggressive atmosphere, please refer to manufacturer.

## 5 Use/Properties

The D22 519 plugs and sockets are used for the power supply of local controls with varying locations, as well as of electrical installations, mobile machinery and driving gear in dust hazardous areas. The plugs and sockets can also be used in a „normal industrial area“.

The low-voltage plugs and sockets D22 519 are fitted with a load break switch and can be used up to max. 125A (see technical data).

The plugs and sockets can generally be used for the voltage range laid down in IEC 309 (e.g.  $U_N$  400V that corresponds to the voltage range 380-415V).

*The apparatus connected to the plug shall be suitable for the applied mains voltage.*

*The plug can only be inserted or withdrawn when no voltage is applied.*

The socket can only be switched on if the plug is fully inserted.

In order to guarantee the type of protection stated on the type label, also when the plug has been inserted, the bayonet ring of the plug, page 9, Fig. 2. Item 2, has to be turned until it reaches the stop on the socket.

To switch off and withdraw the plug, proceed in the reverse order.

After withdrawing the plug from the socket, seal the socket with the hinged cover and secure it with the bayonet ring, page 9, Figs. 1 and 2, Item 9.

*The data according to sections 3 and 4 shall be taken into account during use. Applications other than those described are not permissible without a written declaration of consent from Messrs. COOPER CROUSE-HINDS.*

*During operation the instructions given in section 7 of the operating instructions shall be observed.*

*From time to time it is necessary to check the functioning of the interlock that acts as a protection against incorrect use, e.g. of industrial plugs in Zone 1. See section 7, Maintenance / Servicing.*

*When used in open air installations, the plugs must be kept with the plug opening (pin end) facing downwards or be sealed with protective plug caps that are available as an optional extra (see main catalogue).*

*The sole responsibility with respect to the suitability and proper use of the plugs and sockets with regard to the basic requirements of these instructions (see technical data) lies with the operator.*

*After a short in the circuit, the functioning of the plug and socket shall be checked.*

*As, due to the flameproof encapsulation, it is not possible to check the switch contacts, the complete switch insert has to be replaced after repeated short circuits.*

## 6 Installation

The relevant national regulations(e.g. Betr.Si.V, the equipment safety law for Germany) and the generally recognized rules of engineering apply for the installation and operation.

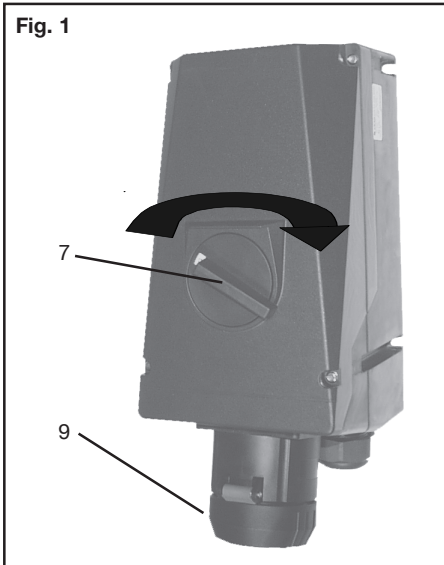

## 6.1 Mounting

The wall sockets can be mounted without opening the enclosure.

When wall sockets are mounted directly onto the wall, they shall rest evenly only at the respective fastening points. The chosen screw shall match the fastening hole (see dimensional drawing) and it must not damage the hole (e. g. use of a washer). The device shall be fastened diagonally with at least 2 screws.

**The wall-mounting shall be mounted in such a way that the plug opening does not face upwards (Fig. 2).**

## 6.2 Opening the device/ Electrical connection

**The electrical connection of the device may only be carried out by skilled staff.**

**Before opening the apparatus, ensure that it has been isolated from the voltage supply, or take appropriate protective measures.**

Taking into account the respective regulations, the properly bared conductors of the cables shall be connected.

**The correctly stripped wires of the cable shall be connected according to the relevant regulations.**

### Figs. 3 + 4, page 10

Undo the fixing screws, Item 5, to remove the plug insert, Item 3, from the plug sleeve, Item 11. The plug insert can then be connected to the plug pin connections (see Fig. 5, page 10).

#### Warning:

**If any fixing screws, Item 5, are lost, they shall be replaced by screws of the same type or ordered directly from the manufacturer.**

**Type: Size 5 = KTG 50x50/25**

After connecting the cable, proceed in the reverse order to reassemble plug.

**The connectible min. and max. conductor cross-sections as well as the required minimum cross section for the current load shall be observed (see technical data).**

**All screws and/or nuts of the supply terminals, including the unused ones, shall be tightened down.**

**The conductors shall be connected with special care in order to maintain the type of protection.**

The supply terminals are designed for the connection of copper conductors. If multi- or fine-wire connecting cables are used, the wire ends will have to be handled in acc. with the applicable national and international rules (e. g. use of sleeves for strands).

**Warning: The cable lugs shall be crimped onto the cable in a workmanlike manner. It is to be ensured that the required min. air gaps are kept (at 690V  $\geq 12\text{mm}$ ).**

## 6.3 Cable entries (KLE); blanking plugs

### 6.3.1 Socket

**Generally, only certified cable entries and blanking plugs are permitted for use.**

**Flexible cables shall be used with trumpet-shaped cable glands or other suitable entries with additional pull-relief.**

When using cable entries with a lower IP protection than that which applies to the device (see page 7, technical data), the IP protection of the whole device will be reduced. The mounting directives applicable to the cable entries used shall be observed.

Unused holes shall be closed with a certified blanking plug in order to establish the minimum protection category. In case of sealing inserts that are cut to size, it shall be ensured that the insert is properly adapted to the cable diameter.

Care has to be taken that, when fitting the cable entries, sealing inserts appropriate to the cable diameter are used.

In order to ensure the required minimum protection category, the cable glands are to be tightened down.

**Overtightening might impair the protection category.**

All unused metric COOPER CROUSE-HINDS cable entries shall be closed with the certified blanking plug for metric cable entries.

**Attention: Metal flanges, metal plates and metal cable glands shall be included in the equipotential earth connection.**

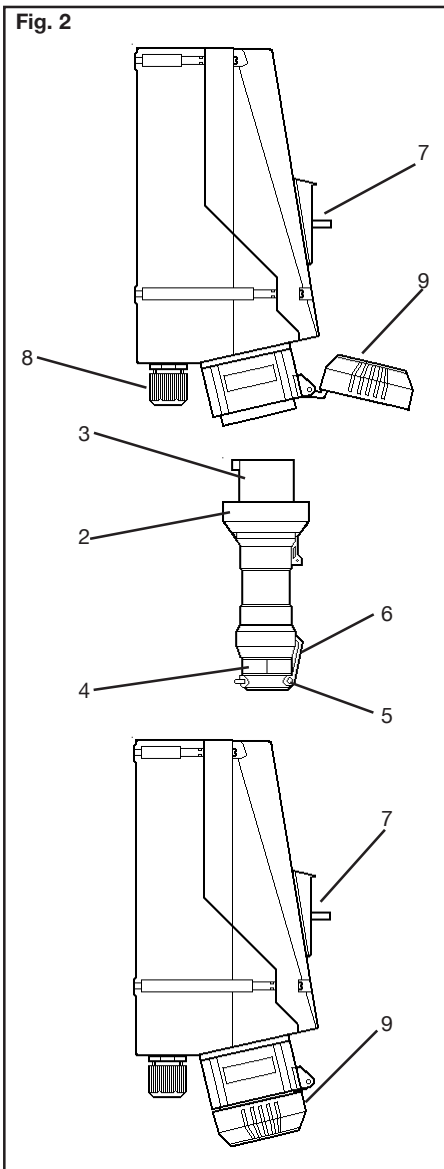
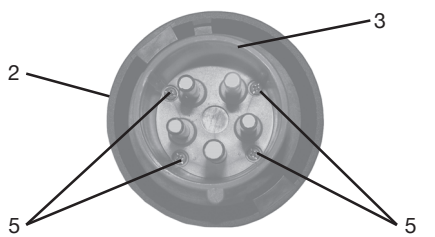

Fig. 3



## 6.3.2 Plug

In general, only the sealing inserts, Fig. 6, Item 12, fitted in the plug may be used.

When mounting the cable, ensure that the sealing inserts match the cable diameter used.

After connecting the cable, screw down the cap nut, Fig. 6, Item 4, by hand until it seals. Then tighten down the screws, Fig. 6, Item 5, of the pull-relief, Fig. 6, Item 6.

**Warning! Overtightening might impair the pull-relief or damage the connection cable.**

Fig. 4

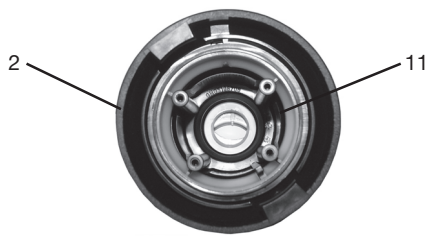

## 6.4 Closing the device

In order to ensure the required minimum protection category, the cover screws and the screws of the plug shall be tightened down.

**Any foreign matter shall be removed from the device overtightening might impair the protection category.**

Fig. 5

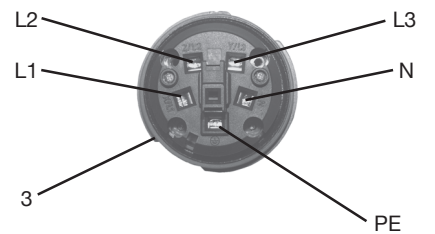

## 6.5 Taking into operation

Prior to taking the apparatus into operation, the tests specified in the relevant national regulations shall be carried out. In addition to this, the correct functioning and installation of the apparatus in accordance with these operating instructions and other applicable regulations shall be checked.

**Check the plug for any damage before inserting it in the socket.**

The user shall ensure that a equipotential earth applies throughout when the plug and socket system is in operation.

**The improper installation and operation of the plugs and sockets may result in the invalidation of the guarantee.**

## 7 Maintenance/Serviceing

**The valid national regulations for the servicing / maintenance of electrical apparatus for use in potentially explosive atmospheres shall be observed (e.g. ElexV, VDE 0105, Part 9 in Germany).**

**Prior to opening the enclosure, it is necessary to ensure that the voltage supply has been isolated or to take suitable protective measures.**

The necessary intervals between servicing depend upon the specific application and shall be stipulated by the operator according to the respective operating conditions. During servicing, above all, the parts on which the explosion protection depends, (e.g. intactness of the flameproof components, the enclosure, the seals and cable entries), shall be checked.

If, in the course of servicing, it is ascertained, that repairs are necessary, Section 8 of these operating instructions shall be observed.

## 8 Repairs/Modifications

Only original COOPER CROUSE-HINDS parts shall be used for carrying out repairs.

**In the event of damage to the flameproof encapsulation, replacement of these components is mandatory. In case of doubt, the respective apparatus shall to be returned to COOPER CROUSE-HINDS for repair.**

**Repairs that affect the explosion protection. May only be carried out by COOPER CROUSE-HINDS or a qualified electrician in compliance with the applicable national regulations.**

**Modifications or changes to the device are not permitted.**

Bild 6

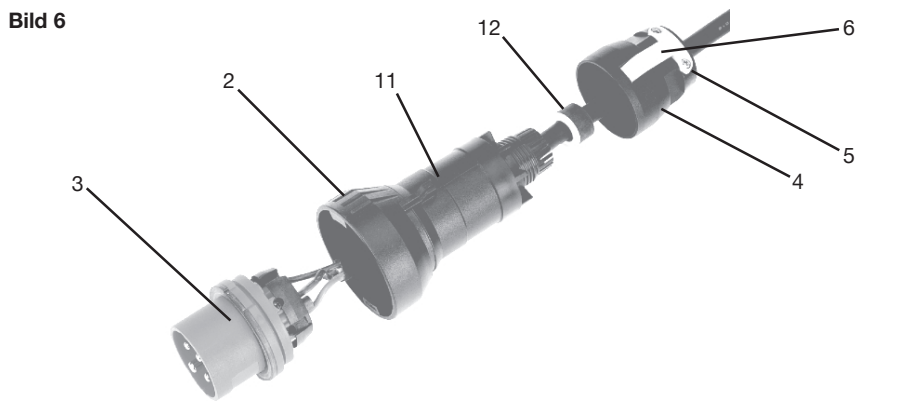

## 9 Disposal/Recycling

The respective valid national regulations for waste disposal shall be observed when disposing of apparatus.

To facilitate the recycling of individual parts, parts made of moulded plastic shall bear the marking for the type of plastic used.

The product range is subject to changes and additions.

# Fiches et prises de 125A pour atmosphères explosives, D22 519

## Codage Zone 1



3 pôles + PE



3 pôles + N + PE

### D22 519, 4 pôles 50/60Hz



220-250V  
bleu



380-415V  
rouge



500V  
noir



690V  
noir

### D22 519, 5 pôles 50/60Hz



220-250V  
bleu



380-415V  
rouge



500V  
noir



690V  
noir

### Dimensions en mm X = dimensions de fixation

#### Prise murale

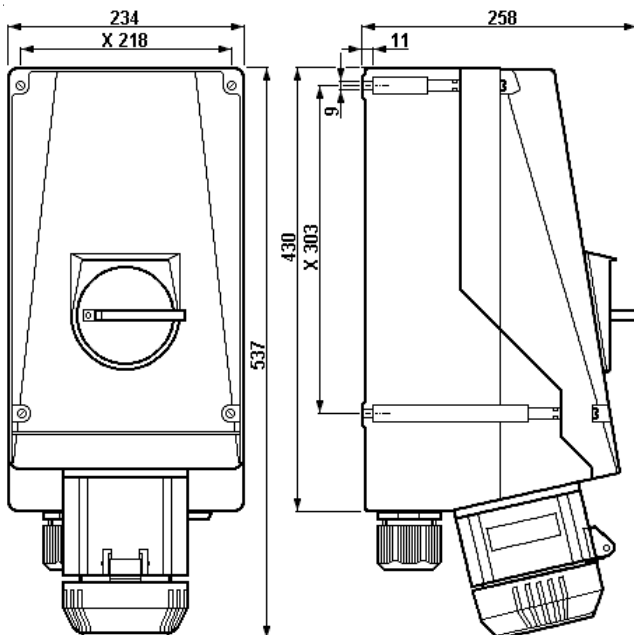

## 1 Caractéristiques techniques

### 1.1 Fiche et prise, D22 519

Marquage selon 94/9/CE:	II 3 D Ex tD A22 IP66 T 80 °C
Attestation d'examen CE de type:	BVS 07 ATEX E 118
Tension nominale:	jusqu'à 690 VCA, 50/60 Hz
Courant nominal:	125 A au maxi
Fusible maximal placé en amont:	
sans protection thermique	125 A au maxi
avec protection thermique (réglée pour 125A)	160 A gL au maxi
Puissance de coupure AC 3:	690 V /125 A au maxi
Température ambiante admissible:	-20° C à +40° C (modèle de liste)
(En cas de modèles spéciaux d'autres températures possibles)	
Température de stockage dans l'emballage original:	-40° C à +80° C
Indice de protection selon EN 60529/CEI 529, avec le couvercle fermé et arrêté et les dispositifs dûment enfichés:	IP 66 (modèle de liste)
Classe d'isolation selon EN/CEI 61140:	I - est remplie par les dispositifs (modèle de liste)
Entrée de câble:	2 x M63 (Ø35-46mm)
Prise murale	+ 1 x bouchon de fermeture M50 Ø 21-48 mm (Ø 31-58 mm)
Fiche	
Borne de connexion:	
Prise murale	2 x 4 - 70 mm <sup>2</sup> (max 1x120 mm <sup>2</sup> )*
Connexion de la fiche	1 x 4 - 35 mm <sup>2</sup> avec cosse à cheville 1x50mm <sup>2</sup> (utiliser la cosse fournie)
<b>Prendre la valeur de tension en compte.</b>	
Prise murale	Fiche
1 x 50 mm <sup>2</sup>	1 x 35 mm <sup>2</sup>
Diamètre de connexion minimale par borne: (pour un courant nominal de 125A -T6)	
Torques d'essai:	
Ecrou borgne de l'entrée de câble M50	Ø min. 22,0 Nm / Ø maxi. 5,00 Nm
Vis de couvercle	2,5 Nm
Bornes de connexion, Fiche	4,5 Nm
Bornes de connexion, Prise murale	6,0 Nm
Vis auto-taraudeuse taille 5	3,0 Nm (page 14, Pos.5)
Poids (modèle de liste):	
Prise murale	4 pôles env. 12,30 kg
Fiche	5 pôles env. 13,00 kg
env. 0,90 kg	env. 1,20 kg
Contact auxiliaire:	
tension nominale	690V CA
courant nominal	20A
puissance de coupure	CA 15 400 V / 6 A CC 13 24 V / 2 A

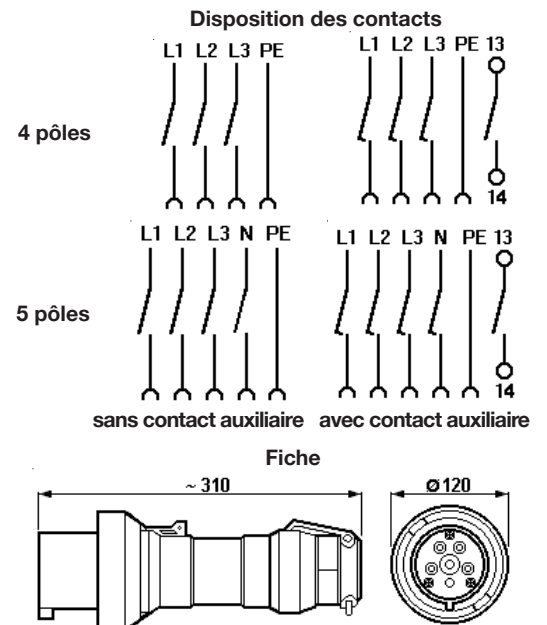

## 2 Consignes de sécurité



**Les fiches et prises du type D22 519 pour atmosphère explosive ne sont pas appropriées pour une emploi en Zones 0, 1, 2 et Zone 20, 21.**

**Le groupe d'explosion et la classe de température indiqués sur les appareils devront être respectés.**

**Les exigences des EN 61241-0 et -1 en ce qui concerne des dépôts de poussière démesurés et une température doivent être considérées par l'utilisateur.**

**Afin de respecter la classe de température indiquée sur l'étiquette du type de l'appareil, on prendra en compte la température ambiante, le diamètre de connexion ainsi que les pertes d'énergie occasionnées par l'échauffement propre de l'appareil (le critère de contrôle limite pour l'échauffement est une surcharge de 10%).**

**Avant ouverture de l'enveloppe, mettre l'appareil hors-tension et prendre les mesures préventives appropriées.**

**Il n'est pas admis de transformer ou de modifier les fiches et prises.**

**Elles ne doivent être employées que pour la fonction qui leur est dévolue et ce, en parfait état de propreté et de fonctionnement.**

**Seules des pièces de rechange homologuées d'origine COOPER CROUSE-HINDS devront être utilisées comme remplacement et pour des réparations.**

**Des réparations qui portent sur la protection contre l'explosion, ne devront être exécutées que par COOPER CROUSE-HINDS ou par un électricien qualifié en conformité avec la réglementation nationale en vigueur.**

**Avant leur mise en service, les fiches et prises doivent être vérifiées selon l'instruction donnée dans la section 6.**

**Les prises ne doivent être utilisées qu'avec les fiches COOPER CROUSE-HINDS correspondantes et en parfait état.**

**Les fiches D22 519 .. ne doivent être branchées que dans les prises murales des séries D22 519 ..., GHG 519 ... et GHG 525 ... .**

**Les fiches peuvent également être branchées dans tous les socles industriels CEI.**

**La pièce d'espacement et l'interrupteur sont verrouillés mécaniquement de telle sorte qu'une mise en service (mise sous tension) n'est possible que lorsque la prise est connectée.**

**Avant la première mise en service, tout corps étranger doit être ôté des appareils.**

**Respectez les prescriptions nationales de sécurité et de prévoyance contre les accidents ainsi que les consignes de sécurité qui suivent dans ce mode d'emploi en italique.**

## 3 Conformité avec les normes

Les boîtes à bornes ont été conçues, fabriquées et contrôlées suivant DIN EN ISO 9001.

Les boîtes à bornes sont conformes aux normes reprises dans la déclaration de conformité

94/9 CE: Appareils et systèmes de protection destinés à être utilisés en atmosphère explosible. De plus, ces fiches et prises correspondent à d'autres exigences comme par ex. à ceux de la directive "Compatibilité électro-magnétique" (2004/108/CEE).

## 4 Domaine d'utilisation

Les fiches et prises du type D22 519 conviennent à l'emploi en les zone 22 d'une atmosphère explosive selon CEI 61241-0.

Pour l'enveloppe, les pièces métalliques extérieures, des matières de qualité supérieure ont été employées qui assurent une protection appropriée contre la corrosion et une résistance contre des agents chimiques en "atmosphère industrielle normale":

- polyamide résistant au choc
- polyester renforcé par fibre de verre
- acier spécial AISI 316

En cas d'utilisation en atmosphère extrêmement corrosive, vous pouvez obtenir des informations complémentaires sur la résistance chimique des plastiques utilisés chez la succursale Cooper Crouse-Hinds de votre région.

## 5 Utilisation/Propriétés

Les fiches et prises D22 519 servent à l'alimentation en courant de réglages automatiques en place à emplacement variable et d'installations électriques ainsi que de machines et de mécanismes de commande mobiles en atmosphère explosive. Les fiches et prises peuvent aussi être employées en „atmosphère industrielle normale“.

Les fiches et prises D22 519 pour basses tensions sont dotées d'un sectionneur à coupure en charge et peuvent être exploitées jusqu'à 125A maxi (voir Caractéristiques techniques).

Les prises et fiches sont utilisables dans les fourchettes de tension comprises de la norme CEI 309 (par exemple, UN 400V appartient à la fourchette 380 - 415V).

**L' appareil connecté à la fiche doit être adapté à la tension du réseau correspondant.**

**La fiche ne peut être enfichée dans la prise ou retirée de celle-ci que lorsque la prise est mise hors circuit.**

Pour la mise en circuit de la prise, la fiche doit y être enfichée jusqu'en butée.

L'anneau à baïonnette de la fiche doit également être tourné jusqu'en butée afin d'assurer le mode de protection selon la plaque signalétique, (voir page 13, fig.2, pos. 2).

Puis, l'interrupteur de verrouillage doit être déclenché, page 13, fig. 1, pos. 7, afin de bloquer la fiche dans la prise.

Pour la mise hors circuit de la prise et pour retirer la fiche, procédez dans l'ordre inverse. Après avoir séparé la fiche de la prise, celle-ci est fermée avec le couvercle à charnière et bloquée avec l'anneau à baïonnette.

**Pour l'emploi, les consignes des sections 3 et 4 devront être respectées. Des emplois autres que ceux décrits ne sont admis qu'avec le consentement par écrit de la part de COOPER CROUSE-HINDS.**

**Lors de l'exploitation, les instructions selon point 7 de ce mode d'emploi doivent être respectées.**

**De temps en temps, la fonction de bloquage par ex. des fiches industrielles qui sert de protection contre l'emploi non convenable en zone 1, doit être vérifiée.**

**En plein air, les fiches doivent être gardées avec leur ouverture (côté des broches) vers le bas. En option, elles peuvent être fermées avec les capuchons protecteurs pour la fiche qui sont disponibles sur demande (voir catalogue général).**

**Seul l'utilisateur est responsable de l'emploi comme prévu de cette fiche et prise, en tenant compte des conditions générales existant dans l'établissement (voir Caractéristiques techniques).**

**Après un court-circuit dans le circuit, le fonctionnement de la prise et de la fiche doit être vérifié.**

**Etant donné que les contacts de commutation ne peuvent plus être vérifiés en raison de l'enveloppe antidéflagrante, l'insert de commutation complet devra être remplacé après des courts-circuits répétés.**

## 6 Installation

Pour l'installation et l'exploitation d'appareils électriques pour atmosphère explosive, la réglementation nationale en vigueur (en Allemagne par ex. ElexV, loi sur la sécurité des appareils) ainsi que les règles de la technique généralement reconnues devront être respectées.

# Fiches et prises de 125A pour atmosphères explosives, D22 519

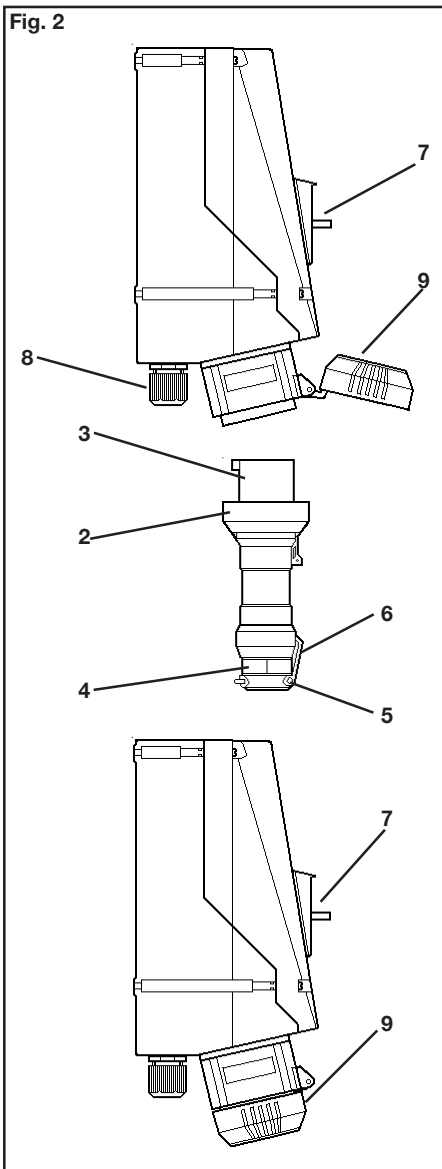
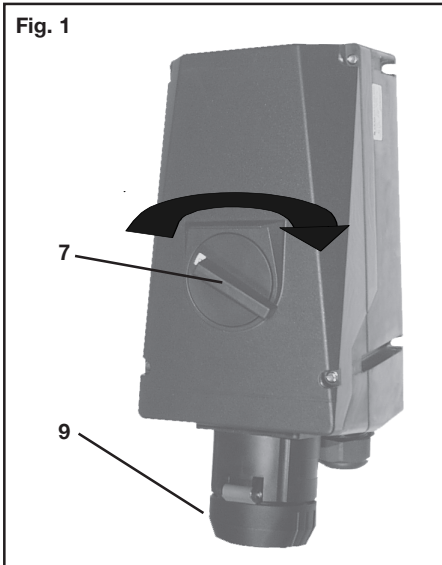

## 6.1 Montage

Le montage des prises murales peut se faire sans ouvrir l'enveloppe.  
En cas de montage directement au mur, les prises murales ne doivent reposer au niveau du mur que sur les points de fixation prévus. La vis choisie doit correspondre au trou de fixation (voir plan coté) et elle ne doit pas avarier l'ouverture (par ex. emploi d'une rondelle). Le dispositif doit être fixé en diagonale avec au moins deux vis.

*Le montage de la prise murale doit se faire de sorte que l'ouverture d'enchâssement ne soit pas dirigée vers le haut. (fig. 2).*

## 6.2 Ouverture du dispositif/ Raccordement électrique

*Le raccordement électrique du dispositif ne doit se faire que par du personnel qualifié.*

*Avant ouverture de l'enveloppe, mettre l'appareil hors-tension et prendre les mesures préventives appropriées.*

En tenant compte des règlements respectifs, les conducteurs dûment dénudés des câbles sont raccordés.

*L'isolation doit couvrir le conducteur jusqu'à la borne. Le conducteur lui-même ne doit pas être endommagé.*

### Fig. 3 + 4, page 14

Les vis de fixation, pos. 5, de l'insert de la fiche, pos. 3, sont desserrées pour le sortir de l'alvéole, pos. 11. Puis, l'insert peut être raccordé aux connexions des contacts mâles voir fig. 5, page 14.

**Attention: En cas de perte des vis de fixation, pos. 10, celles-ci doivent être remplacées par des vis similaires ou être demandées au fabricant. Type taille 5 = KTG 50x50/25.**

Après le raccordement du câble, le montage se fait dans l'ordre inverse

*Les sections minimales et maximales admissibles des conducteurs ainsi que les sections minimales requises pour la charge de courant doivent être respectées (voir caractéristiques techniques).*

*Toutes les vis et/ou écrous des bornes de connexion, aussi celles des bornes non utilisées, doivent être serrées à fond.*

*Afin de maintenir le mode de protection contre l'explosion, le raccordement des conducteurs doit se faire très soigneusement.*

Les bornes sont prévues pour le raccordement de conducteurs en cuivre. En cas d'utiliser des câbles de connexion multifilaires ou à fils de faible diamètre, les bouts de fil doivent être traités selon la réglementation nationale et internationale y applicable (par ex. emploi des embouts).

**Attention: Les cosses de câble doivent être emmanchées par pression sur le câble de manière appropriée. Il faut assurer que les entrefers minimaux requis soient respectés (à 690V  $\geq 12\text{mm}$ ).**

## 6.3 Entrées de câble (KLE); bouchons de fermeture

### 6.3.1 Prise

*Généralement, seuls des bouchons de fermeture et des entrées de câble certifiés peuvent être utilisés.*

*Pour des câbles flexibles il faudra utiliser des presses-étoupes à trompette ou d'autres entrées convenables avec décharge de traction supplémentaire.*

Lorsque des entrées de câble avec un indice de protection IP inférieur à celui du dispositif sont employées (voir page 11), l'indice de protection IP de l'ensemble sera réduit. Les directives pour le montage applicables aux entrées de câble montées doivent être respectées.

Des ouvertures d'entrée non utilisées doivent être fermées avec un bouchon de fermeture certifié pour établir l'indice de protection minimum.

Lors du montage des entrées de câble il faudra veiller à ce que des garnitures d'étanchéité correspondant au diamètre du câble soient utilisées.

Si des garnitures doivent être coupées sur mesure, il faudra faire attention à ce que la garniture soit adaptée au diamètre du câble.

Les entrées de câble doivent être serrées à fond pour maintenir l'indice de protection minimum.

**Au cas où elles seraient forcées, cela pourrait être nuisible à l'indice de protection.**

Toutes les entrées de câble métriques COOPER CROUSE-HINDS non utilisées doivent être fermées avec un bouchon de fermeture certifié pour des entrées de câble métriques.

**Attention: les plaques à brides métalliques, les plaques de fond métalliques et les presse-étoupe métalliques doivent être reliés au même potentiel.**

# Fiches et prises de 125A pour atmosphères explosives, D22 519

Fig. 3

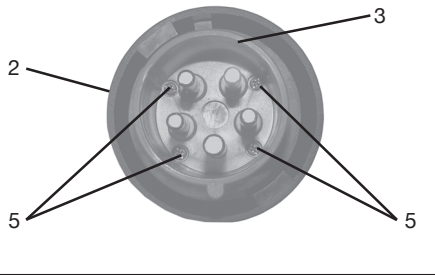

## 6.3.2 Fiche

Généralement, les garnitures pourvues, fig. 6, pos. 12, dans la fiche doivent être utilisées. Lors du montage du câble, il faut faire attention à ce que des garnitures convenables pour le diamètre du câble soient employées.

Après le montage du câble, la collerette de fixation, fig. 6, pos. 4, doit être vissée à la main jusqu'à ce que l'étanchéité soit assurée. Puis, les vis de la pince, fig. 6, pos. 5, de décharge de traction doivent, fig. 6, pos. 6, être serrées à fond.

**Attention: Un serrage excessif peut nuire à l'effet de décharge de traction.**

Fig. 4

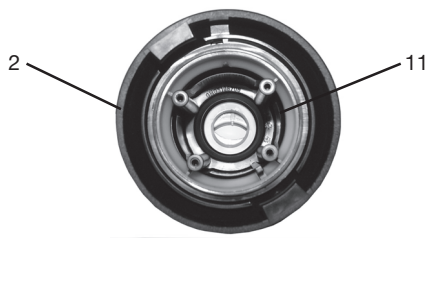

## 6.4 Fermeture du dispositif

Les vis du couvercle, de la fiche doivent être serrées à fond afin d'assurer l'indice de protection minimum requis.

**Au cas où elles seraient forcées, cela pourrait être nuisible à l'indice de protection. Tout corps étranger doit être ôté du dispositif.**

## 6.5 Mise en service

Avant la mise en service du matériel, les vérifications spécifiées dans les règlements nationaux individuels devront être exécutées. De plus, il faudra vérifier son fonctionnement et installation corrects en conformité avec ce mode d'emploi et avec d'autres règlements applicables.

**Chaque fois que la fiche est enfichée dans la prise, elle devra d'abord être vérifiée pour des avaries.**

L'utilisateur doit veiller à ce que le même potentiel terrestre soit appliqué en tout lieu.

Fig. 5

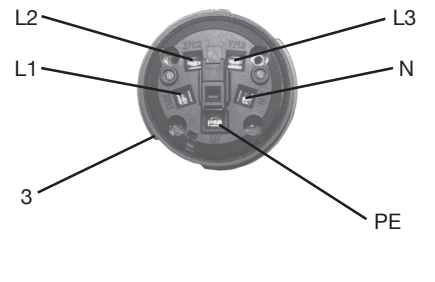

**L'installation et l'exploitation inadéquates des fiches et prises peuvent entraîner la perte de la garantie.**

## 7 Maintenance/Entretien

**La réglementation nationale en vigueur pour le maintien et l'entretien du matériel électrique pour atmosphère explosive devra être respectée. (En Allemagne par ex. ElexV, VDE 0105 part 9).**

**Avant d'ouvrir l'enveloppe, débrancher le dispositif de la tension ou prendre des mesures préventives appropriées.**

Les intervalles de service requis dépendent de l'emploi spécifique et devront donc être fixés par l'utilisateur en tenant compte des conditions d'exploitation.

Lors de l'entretien des appareils, surtout les composants qui sont essentiels à leur mode de protection contre l'explosion, devront être vérifiés (par ex. intégrité des composants antidéflagrants, de l'enveloppe, des joints d'étanchéité et des entrées de câble).

Si, lors d'un entretien, on constate que des travaux d'entretien sont nécessaires, il faudra suivre le point 8 de ce mode d'emploi.

## 8 Réparation /Remise en état

Des réparations ne doivent être exécutées qu'à l'aide de pièces de rechange d'origine COOPER CROUSE-HINDS.

**Si l'enveloppe antidéflagrante est avariée, seul un remplacement sera admis. En cas de doute, le dispositif en question devra être renvoyé à COOPER CROUSE-HINDS pour être réparé.**

**Des réparations qui portent sur la protection contre l'explosion, ne devront être exécutées que par COOPER CROUSE-HINDS ou par un électricien qualifié en conformité avec la réglementation nationale en vigueur.**

**Il n'est pas permis de transformer ou de modifier ce matériel.**

## 9 Évacuation des déchets/Recyclage

Lors de l'évacuation de ce matériel électrique, la réglementation nationale respective en vigueur devra être respectée. Pour faciliter la réutilisation des composants individuels, des pièces en matière plastique sont repérées de la marque distinctive de la matière plastique employée.

Sous réserve de modification ou de supplément de cette série de produits.

Fig. 6

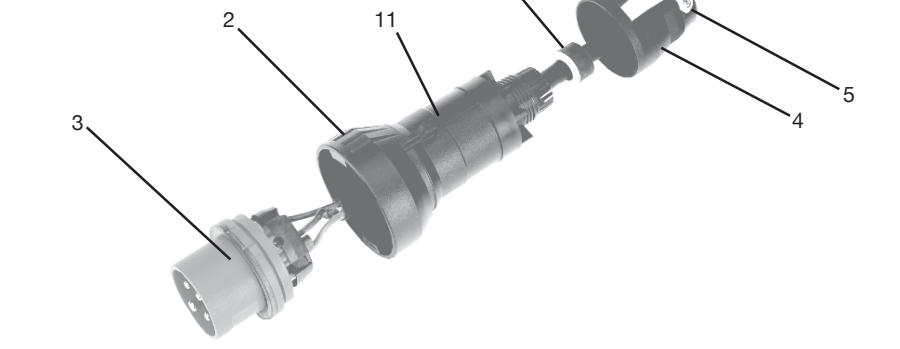

**BVS 07 ATEX E 118**

GHG 900 1000 P0079 (A)

wir / we / nous

**Cooper Crouse-Hinds GmbH  
Neuer Weg-Nord 49  
D-69412 Eberbach**

erklären in alleiniger Verantwortung, dass die  
*hereby declare in our sole responsibility, that the  
déclarons de notre seule responsabilité, que les*

Steckvorrichtung 125A, Zone 22  
*plugs and sockets 125A, Zone 22  
fiche et prise de 125A, Zone 22*

 **II 3 D Ex tD A22 IP66 T80°C**

**Type - D22 - 519 .... / 125 A**

auf die sich diese Erklärung bezieht, mit den folgenden Normen oder normativen Dokumenten übereinstimmen.  
*which are the subject of this declaration, are in conformity with the following standards or normative documents.  
auquel cette déclaration se rapporte, est conforme aux normes ou aux documents normatifs suivants.*

Bestimmungen der Richtlinie  
*Terms of the directive  
Prescription de la directive*

Titel und/oder Nr. sowie Ausgabedatum der Norm  
*Title and/or No. and date of issue of the standard  
Titre et/ou No. ainsi que date d'émission des normes*

94/9/EG: Geräte und Schutzsysteme zur  
bestimmungsgemäßen Verwendung in  
explosionsgefährdeten Bereichen.

**EN 61 241-0: 2006  
EN 61 241-1: 2004  
EN 60 529: 1991 + A1  
EN 60 309-1: 1999 + A 11: 2004  
EN 60 309-2: 1999 + A 11: 2004  
EN 60 309-4: 2007  
EN 60 947-1: 2004**

*94/9/EC: Equipment and protective  
systems intended for use in potentially  
explosive atmospheres.*

*94/9/CE: Appareils et systèmes de  
protection destinés à être utilisés  
en atmosphère explosibles.*

2004 / 108 / EG: Elektromagnetische Verträglichkeit  
*2004 / 108 / EC: Electromagnetic compatibility  
2004 / 108 / CE: Compatibilité électromagnétique*

**EN 60 947-1: 2004**

Eberbach, den 10.09.2007

Ort und Datum  
Place and date  
Lieu et date

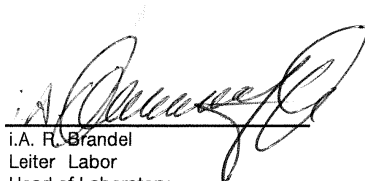
  
i.A. R. Brandel  
Leiter Labor  
Head of Laboratory  
Chef du dépt. Laboratoire

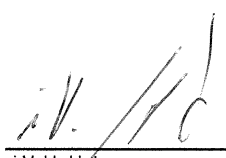
  
i.V. H. Hüter  
Leiter des Approval office  
Head of Approval office  
Chef du dépt. approbation

**DQS - Certificat 000431 QM / DIN EN ISO 9001**  
Qualitätsmanagementsystem  
*Quality management system  
Qualité management système*

**DQS Deutsche Gesellschaft zur Zertifizierung  
von Managementsystemen mbH**

Für den sicheren Betrieb des Betriebsmittels sind die Angaben der zugehörigen Betriebsanleitung zu beachten.  
*For the safe use of this apparatus, the informations given in the accompanying operating instructions must be followed.  
Afin d'assurer le bon fonctionnement de nos appareils, prière de respecter les directives du mode d'emploi correspondant à ceux-ci.*



CZ: "Tento návod k použití si můžete vyžádat ve svém mateřském jazyce u příslušného zastoupení společnosti Cooper Crouse-Hinds/CEAG ve vaší zemi."

DK: "Montagevejledningen kan oversættes til andre EU-sprog og rekvireres hos Deres Cooper Crouse-Hinds/CEAG leverandør"

E: "En caso necesario podrá solicitar de su representante Cooper Crouse-Hinds/CEAG estas instrucciones de servicio en otro idioma de la Union Europea"

EST: "Seda kasutusjuhendit oma riigikeeles võite küsida oma riigis asuvas asjaomasest Cooper Crouse-Hinds/CEAG esindusest."

FIN: "Tarvittaessa tämän käyttöohjeen käännös on saatavissa toisella EU:n kielellä Teidän Cooper Crouse-Hinds/CEAG - edustajaltanne"

GR:Εαν χρειασθεί, μετα.ραση των οδηγιων χρησε ως σε αλλη γλωσσα της ΕΕ, μπορεί να ζητηθει απο τον Αντιπροσωπο της Cooper Crouse-Hinds/CEAG"

H: "A kezelési útmutatót az adott ország nyelvén a Cooper Crouse-Hinds/CEAG cég helyi képviselőtől igényelheti meg."

I: "Se desiderate la traduzione del manuale operativo in un'altra lingua della Comunit à Europea potete richiederla al vostro rappresentante Cooper Crouse-Hinds/CEAG"

LT: Šios naudojimo instrukcijos, išverstos į Jūsų gimtąją kalbą, galite pareikalauti atsakingoje "Cooper Crouse-Hinds/CEAG" atstovybeje savo šalyje.

LV: "Šo ekspluatācijas instrukciju valsts valodā varat pieprasīt jūsu valsts atbildīgajā Cooper Crouse-Hinds/CEAG pārstāvniecībā."

M: Jistghu jitolbu dan il-manwal fil-lingwa nazzjonali taghhom minghand ir-rapprezentant ta' Cooper Crouse Hinds/CEAG f'pajjizhom.

NL: "Indien noodzakelijk kan de vertaling van deze gebruiksinstructie in een andere EU-taal worden opgevraagd bij Uw Cooper Crouse-Hinds/CEAG - vertegenwoordiging"

P: "Se for necessária a tradução destas instruções de operação para outro idioma da União Europeia, pode solicita-la junto do seu representante Cooper Crouse-Hinds/CEAG"

PL: Niniejsza instrukcja obsługi w odpowiedniej wersji językowej można zamówić w przedstawicielstwie firmy Cooper-Crouse-Hinds/CEAG na dany kraj.

S: "En översättning av denna montage- och skötselinstruktion till annat EU - språk kan vid behov beställas från Er Cooper Crouse-Hinds/CEAG- representant"

SK: "Tento návod na obsluhu Vám vo Vašom rodnom jazyku poskytne zastúpenie spoločnosti Cooper Crouse-Hinds/CEAG vo Vašej krajine."

SLO: "Navodila za uporabo v Vašem jeziku lahko zahtevate pri pristojnem zastopništvu podjetja Cooper Crouse-Hinds/CEAG v Vaši državi."

## Cooper Crouse-Hinds GmbH

Neuer Weg - Nord 49  
D 69412 Eberbach / Germany  
Phone: +49 (0) 6271/806-500  
Fax: +49 (0) 6271/806-476  
Internet: www.CEAG.de  
E-Mail: Info@ceag.de