

GHG 510 7005 P0001 D/E/F (f)



## Betriebsanleitung

Reparatursteckdosen 16A, 32A, 63A, 125A  
GHG 511, GHG 512, GHG 514, GHG 515

## Operating instructions

Maintenance sockets 16A, 32A, 63A, 125A  
GHG 511, GHG 512, GHG 514, GHG 515

## Mode d'emploi

Prise de chantier 16A, 32A, 63A, 125A  
GHG 511, GHG 512, GHG 514, GHG 515



CZ: "Tento návod k použití si můžete vyžádat ve svém mateřském jazyce u příslušného zastoupení společnosti Cooper Crouse-Hinds/CEAG ve vaší zemi."

DK: "Montagevejledningen kan oversættes til andre EU-sprog og rekvireres hos Deres Cooper Crouse-Hinds/CEAG leverandør"

E: "En caso necesario podrá solicitar de su representante Cooper Crouse-Hinds/CEAG estas instrucciones de servicio en otro idioma de la Union Europea"

EST: "Seda kasutusjuhendit oma riigikeeles võite küsida oma riigis asuvast asjaomasest Cooper Crouse-Hinds/CEAG esindusest."

FIN: "Tarvittaessa tämän käyttöohjeen käännös on saatavissa toisella EU:n kielellä Teidän Cooper Crouse-Hinds/CEAG - edustajaltanne"

GR: "Εάν χρειασθεί, μετα.ραση των οδηγιων χρηση ως σε αλλη γλωσσα της ΕΕ, μπορεί να ζητηθει απο τον Αντιπροσωπο της Cooper Crouse-Hinds/CEAG"

H: "A kezelési útmutatót az adott ország nyelvén a Cooper Crouse-Hinds/CEAG cég helyi képviselőtől igényelheti meg."

I: "Se desiderate la traduzione del manuale operativo in un'altra lingua della Comunità Europea potete richiederla al vostro rappresentante Cooper Crouse-Hinds/CEAG"

LT: "Šios naudojimo instrukcijos, išverstos į Jūsų gimtąją kalbą, galite pareikalauti atsakingoje "Cooper Crouse-Hinds/CEAG" atstovybėje savo šalyje."

LV: "Šo ekspluatācijas instrukciju valsts valodā varat pieprasīt jūsu valsts atbildīgajā Cooper Crouse-Hinds/CEAG pārstāvniecībā."

M: "Jistghu jitolbu dan il-manwal fil-lingwa nazzjonali tagħhom mingħand ir-rappreżentant ta' Cooper Crouse Hinds/CEAG f'pajjiżhom."

NL: "Indien noodzakelijk kan de vertaling van deze gebruiksinstructie in een andere EU-taal worden opgevraagd bij Uw Cooper Crouse-Hinds/CEAG - vertegenwoordiging"

P: "Se for necessária a tradução destas instruções de operação para outro idioma da União Europeia, pode solicita-la junto do seu representante Cooper Crouse-Hinds/CEAG"

PL: "Niniejsza instrukcja obsługi w odpowiedniej wersji językowej można zamówić w przedstawicielstwie firmy Cooper-Crouse-Hinds/CEAG na dany kraj."

S: "En översättning av denna montage- och skötselinstruktion till annat EU - språk kan vid behov beställas från Er Cooper Crouse-Hinds/CEAG- representant"

SK: "Tento návod na obsluhu Vám vo Vašom rodnom jazyku poskytne zastúpenie spoločnosti Cooper Crouse-Hinds/CEAG vo Vašej krajine."

SLO: "Navodila za uporabo v Vašem jeziku lahko zahtevate pri pristojnem zastopništvu podjetja Cooper Crouse-Hinds/CEAG v Vaši državi."

Reparatursteckdosen  
16A, 32A, 63A, 125A

Maintenance sockets  
16A, 32A, 63A, 125A

Prises de chantier  
16A, 32A, 63A, 125A

**Inhalt:**

Inhalt.....	2
Maßbilder.....	12
1 Technische Angaben.....	3
1.1 Steckdose GHG 511.....	3
1.2 Steckdose GHG 512.....	3
1.3 Steckdose GHG 514.....	3
1.4 Steckdose GHG 515.....	4
2 Sicherheitshinweise.....	3
3 Normenkonformität.....	4
4 Verwendungsbereich.....	4
5 Verwendung/ Eigenschaften.....	4
6 Installation.....	4
6.1 Montage.....	4-5
6.2 Öffnen des Gerätes/ Elektrischer Anschluss.....	5
6.3 Kabel- und Leitungs- einführung; Verschluss- stopfen.....	5
6.4 Schließen des Gerätes.....	5
6.5 Inbetriebnahme.....	5
7 Instandhaltung/Wartung.....	5
8 Reparatur / Instandsetzung Änderungen.....	5
9 Entsorgung / Wieder- verwertung.....	5
10 Konformitätserklärung.....	14

**Contents:**

Contents.....	2
Dimensional drawings.....	12
1 Technical data.....	6
1.1 Socket GHG 511.....	6
1.2 Socket GHG 512.....	6
1.3 Socket GHG 514.....	6
1.4 Socket GHG 515.....	7
2 Safety instructions.....	6
3 Conformity with standards...	7
4 Field of application.....	7
5 Application/Properties.....	7
6 Installation.....	7
6.1 Mounting.....	7-8
6.2 Opening the device / Electrical connection.....	8
6.3 Cable entry (KLE); blanking plug.....	8
6.4 Closing the device.....	8
6.5 Taking into operation.....	8
7 Maintenance/Serviceing.....	8
8 Repairs/Modifications.....	8
9 Disposal/Recycling.....	8
10 Declaration of conformity.....	14

**Contenu:**

Contenu.....	2
Plans cotés.....	12
1 Caractéristiques techniques.....	9
1.1 Prises GHG 511.....	9
1.2 Prises GHG 512.....	9
1.3 Prises GHG 514.....	9
1.4 Prises GHG 515.....	10
2 Consignes de sécurité.....	9
3 Conformité avec les normes.....	10
4 Domaine d'utilisation.....	10
5 Utilisation/Propriétés.....	10
6 Installation.....	10
6.1 Montage.....	10-11
6.2 Ouverture de l'appareil/ Raccordement électrique.....	11
6.3 Entrées de câble (KLE) bouchons de fermeture.....	11
6.4 Fermeture de l'appareil/ Fermeture du couvercle.....	11
6.5 Mise en service.....	11
7 Maintien/Entretien.....	11
8 Réparation/Remise en état/Modifications.....	11
9 Évacuation des déchets/ Recyclage.....	11
10 Déclaration de conformité.....	14

**Kodierung / Code**

**GHG 51., 3-pol.+PE 50/60Hz**



220-250V  
blau



380-415V  
rot



500V  
schwarz



690V  
schwarz

**GHG 51., 2-pol.+PE**

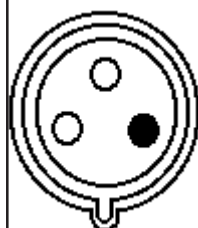

110-130V  
gelb



220-250V  
blau

**GHG 51., 4-pol.+PE 50/60Hz**



220-250V  
blau



380-415V  
rot



500V  
schwarz



690V  
schwarz

## 2 Sicherheitshinweise



Die Reparatursteckdosen sind nicht für Zone 0, 20 geeignet.

Die Anforderungen der EN 61241-0 und -1 u.a. in Bezug auf übermäßige Staubablagerungen und Temperatur, sind vom Anwender zu beachten.

### Achtung:

Die Reparatursteckdose ist mit einem Vorhängeschloss (ØBügel = 5mm) am Klappdeckel (Bajonettring) gegen unbeauftragte Benutzung zu sichern. Für die Inbetriebnahme der Reparatursteckdose muss eine Heissarbeitsgenehmigung vorliegen. Vor dem Einschalten ist sicherzustellen, dass keine explosible Atmosphäre vorhanden ist.

Die auf den Geräten angegebene Temperaturklasse und Zündschutzart ist zu beachten.

Der elektrische Anschluss der Geräte darf nur durch Elektrofachkräfte erfolgen.

Umbauten oder Veränderungen an den Steckvorrichtungen sind nicht gestattet. Sie sind bestimmungsgemäß in unbeschädigtem und einwandfreiem Zustand zu betreiben.

Für die Einhaltung der auf dem Typschild des Betriebsmittels angegebenen Temperaturklasse ist die zulässige Umgebungstemperatur, der Anschlussquerschnitt, sowie die, maßgeblich durch die Verlustleistung bedingte Eigen Erwärmung des Betriebsmittels zu beachten (Prüfkriterium für die Eigenerwärmung ist eine Überlastung um 10%).

Vor Inbetriebnahme müssen die Steckvorrichtungen entsprechend der im Abschnitt 6 genannten Anweisung geprüft werden.

Der Steckdoseneinsatz der Steckdose ist mechanisch gesichert und damit ohne Stecker nicht einschaltbar.

Beachten Sie die nationalen Sicherheits- und Unfallverhütungsvorschriften und die nachfolgenden Sicherheitshinweise in dieser Betriebsanleitung, die wie dieser Text in Kursivschrift gefasst sind!

## 1 Technische Angaben

Gerätekennzeichnung nach 94/9/EG:	II 2 G Ex de II C T6 / T5					
	II 2 D Ex tD A21 IP 66 T80°C/T95°C					
EG-Baumusterprüfbescheinigung:	PTB 00 ATEX 1032 X					
Nennspannung:	bis 415 V, 50/60 Hz					
Zulässige Umgebungstemperatur:	-20° C bis +40° C (Listenausführung)					
Abweichende Temperaturen sind bei Sonderversionen möglich)						
Zul. Lagertemperatur in Originalverpackung:	-40° C bis +80° C					
Schutzart nach EN/IEC 60529 bei geschlossenem und gesichertem Klappdeckel	Kombinationen: IP 66 (Listenausführung)					
Schutzklasse nach EN/IEC 61140:	I - wird von den Geräten erfüllt					
Prüfdrehmomente:						
Druckschraube der KLE	M20	M25	M32	M40	M50	M63
für min. Kabel Ø in Nm	3,50	5,00	8,00	11,00	16,00	22,00
für max. Kabel Ø in Nm	2,50	3,50	5,00	5,00	5,00	5,00
Hilfskontakt, Nennspannung:	250 V					
Hilfskontakt, Nennstrom:	250 VAC 1 / 5 A			250 VDC 1 / 0,25 A		

### 1.1 Reparatursteckdose GHG 511, 16A, verriegelt

Max. Nennstrom:	16 A		
Max. Vorsicherung:	16 A		
ohne therm. Schutz	16 A		
mit therm. Schutz	35 A gL		
Schaltvermögen AC 3:	2-polig+PE 250V/16A	3-polig+PE 400V/16A	4-polig+PE 400V/16A
Leitungseinführung (Listenausführung): 2xM25	1 x Ø 8-17mm +1 x Schraubverschluss		
Anschlussklemme:	Querschnitt 2 x 1,5 - 4 mm <sup>2</sup>	Abisolierlänge der Adern 10 mm	
Prüfdrehmomente:			
Deckelschrauben	2,5 Nm		
Anschlussklemmen	2,5 Nm		
Gewicht (Listenausführung):	2-polig+PE ca. 1,10 kg	3-polig+PE ca. 1,50 kg	4-polig+PE ca. 1,55 kg

### 1.2 Reparatursteckdose GHG 512, 32A, verriegelt

Max. Nennstrom:	32 A		
Max. Vorsicherung:	32 A		
ohne therm. Schutz	32 A		
mit therm. Schutz	50 A gL		
Schaltvermögen AC 3:	415V/32A		
Leitungseinführung (Listenausführung): 2xM40	1 x Ø 17-28mm +1 x Schraubverschluss		
Anschlussklemme:	Querschnitt 2 x 4,0 - 10 mm <sup>2</sup>	Abisolierlänge der Adern 12 mm	
Prüfdrehmomente:			
Deckelschrauben	2,5 Nm		
Anschlussklemmen	3,5 Nm		
Gewicht (Listenausführung):	2-polig+PE ca. 2,20 kg	3-polig+PE ca. 2,25 kg	4-polig+PE ca. 2,30 kg

### 1.3 Reparatursteckdose GHG 514, 63A, verriegelt

Max. Nennstrom:	63 A		
Max. Vorsicherung:	63 A		
ohne therm. Schutz	63 A		
mit therm. Schutz	80 A gL		
Schaltvermögen AC 3:	415 V / 63 A		
Leitungseinführung (Listenausführung): 2xM50	1 x Ø 26-34 mm +1 x Schraubverschluss		
Anschlussklemme:	Querschnitt 2 x 4 - 25 mm <sup>2</sup> *	Abisolierlänge der Adern 19 mm	
* (mit Kabelschuh 1 x 35 mm <sup>2</sup> )			
Prüfdrehmomente:			
Deckelschrauben	2,50 Nm		
Anschlussklemmen	3,00 Nm		
Gewicht (Listenausführung):	3-polig+PE ca. 8,10 kg	4-polig+PE 8,15 kg	
Hilfskontakt Nennspannung:	415V VAC		
Hilfskontakt Nennstrom:	20 A		
Hilfskontakt Schaltvermögen:	AC 15 400 V / 4 A		DC 13 24 V / 1 A

# Reparatursteckdosen, 16A, 32A, 63A, 125A

## 3 Normenkonformität

Die Reparatursteckdosen sind nach DIN EN ISO 9001 entwickelt, gefertigt und geprüft worden. Sie entsprechen den in der Konformitätserklärung aufgeführten Normen.

94/9 EG: Geräte und Schutzsysteme zur bestimmungsgemäßen Verwendung in explosionsgefährdeten Bereichen.

Weitere Anforderungen wie die Richtlinie "Elektromagnetische Verträglichkeit (2004/108/EG)" werden von den Steckvorrichtungen erfüllt.

## 4 Verwendungsbereich

Die Reparatursteckdosen sind zum Einsatz in explosionsgefährdeten Bereichen der Zonen 1, 2 und 21, 22 gemäß IEC 60079-10 und IEC 60076-14 geeignet!

Die eingesetzten Gehäusematerialien einschließlich der außenliegenden Metallteile bestehen aus hochwertigen Werkstoffen, die einen anwendungsgerechten Korrosionsschutz und Chemikalienresistenz in "normaler Industriatmosphäre" gewährleisten:

- schlagfestes Polyamid
- glasfaserverstärktes Polyester
- Edelstahl AISI 316 L.

Bei Einsatz in extrem aggressiver Atmosphäre sind die zusätzlichen Informationen über die Chemikalienbeständigkeit der eingesetzten Kunststoffe bei Ihrer CCH Vertretung zu erfragen.

## 5 Verwendung/Eigenschaften

Die Reparatursteckvorrichtungen sind zur Stromversorgung bei Reparatur- und Wartungseinsätzen sowie Installationsarbeiten, nach Vorliegen der Heissarbeitsgenehmigung in explosionsgefährdeten Bereichen, geeignet.

Die Reparatursteckvorrichtungen sind mit einem Lastschalter ausgestattet und sind bis max. 16 A; 32A; 63A; 125A einsetzbar (siehe technische Daten).

Die Steckvorrichtungen sind generell für den in der EN 60309 festgelegten Spannungsbereich einsetzbar (z.B. UN 400V das entspricht dem Spannungsbereich 380 - 415V).

**Das am Stecker angeschlossene Betriebsmittel muss für die anliegende Netzspannung geeignet sein.**

## 1.4 Reparatursteckdose GHG 515, 125A, verriegelt

Max. Nennstrom:	125 A
Max. Vorsicherung:	
ohne therm. Schutz	125 A
mit therm. Schutz	160 A gL
Schaltvermögen AC 3:	415 V / 125 A
Leitungseinführung (Listenausführung): 2xM63	1 x Ø 35-46 mm +1 x Schraubverschluss
Anschlussklemme:	Querschnitt Abisolierlänge der Adern
	2 x 4 - 70 mm <sup>2</sup> * 19 mm
	max. 1 x 120 mm <sup>2</sup>
	* ( mit Kabelschuh 1 x 120 mm <sup>2</sup> )
Prüfdrehmomente:	
Deckelschrauben	2,50 Nm
Anschlussklemmen	3,00 Nm
Gewicht (Listenausführung):	3-polig+PE 4-polig+PE
	ca. 12,30 kg 13,00 kg
Hilfskontakt Nennspannung:	415 V VAC
Hilfskontakt Nennstrom:	20 A
Hilfskontakt Schaltvermögen:	AC 15 400 V / 4A DC 13 24V / 1A

Zum Einschalten der Steckdosen 16- und 32A, ist der Stecker bis zum Anschlag einzustecken und danach um ca. 45° nach rechts zu drehen. Dabei wird der Stecker in der Steckdose verriegelt (siehe Seite 13, Bild 1).

Zum Einschalten der Steckdose 63A und 125A, ist der Stecker bis zum Anschlag einzustecken. Danach kann der Verriegelungsschalter am Schaltknebel, Bild 1, Pos 1 (Seite 13), eingeschaltet werden. Dabei wird der Stecker in der Steckdose verriegelt.

Zum Ausschalten und Ziehen des Steckers ist in umgekehrter Reihenfolge vorzugehen.

Nach dem Trennen des Steckers von der Steckdose ist die Steckdose mit dem Klappdeckel zu verschließen und mit dem Bajonettring zu sichern.

**Die Reparatursteckdose ist mit einem Vorhängeschloss (Ø Bügel = 5 mm) am Klappdeckel gegen unbefugtes Benutzen zu sichern.**

**Das Stecken und Trennen des Steckers von der Steckdose ist nur im ausgeschalteten Zustand möglich.**

Nach dem Einschalten der Steckdose wird, um die Schutzart gemäß Typenschild auch mit gestecktem Stecker zu erreichen, der Bajonettring des Steckers, Bild 1, Seite 13), bis zum Anschlag auf die Steckdose gedreht.

**Achtung:**  
**Beim Einsatz von anderen Steckern mit einer niedrigeren als für die Steckdose zutreffenden IP- Schutzart, wird die IP- Schutzart der gesteckten Kombination (Stecker und Steckdose) reduziert.**

**Angaben aus Punkt 3 und 4 sind bei der Verwendung zu berücksichtigen. Andere als die beschriebenen Anwendungen sind ohne schriftliche Erklärung der Fa. CCH / CEAG nicht zulässig.**

**Beim Betrieb sind die in der Betriebsanleitung unter Punkt 7 genannten Anweisungen zu beachten.**

**Die Verantwortung hinsichtlich bestimmungsgemäßer Verwendung dieser Steckdosen unter Bezugnahme der in dieser Anleitung vorhandenen Rahmenbedingungen (s. technische Daten) liegt allein beim Betreiber.**

**Nach einem Kurzschluss im Stromkreis ist die Funktionsfähigkeit der Steckdose und der Stecker zu überprüfen.**

**Da die Schaltkontakte wegen der druckfesten Kapselung nicht mehr prüfbar sind, muss nach mehrmaligen Kurzschlüssen der komplette Schalteinsatz ausgetauscht werden.**

## 6 Installation

Für das Errichten / Betreiben sind die relevanten nationalen Vorschriften sowie die allgemein anerkannten Regeln der Technik maßgebend.

**Unsachgemäße Installation und Betrieb der Steckvorrichtungen kann zum Verlust der Garantie führen.**

### 6.1 Montage

Die Montage der Reparatursteckdosen kann ohne Öffnen des Gehäuses erfolgen. Die Steckdosen dürfen bei der Direktmontage an der Wand nur an den vorgesehenen Befestigungspunkten eben aufliegen. Die gewählte Schraube muss der Befestigungsöffnung angepasst sein (siehe Maßbild) und sie darf die Öffnung nicht beschädigen (z.B. Verwendung einer Unterlegscheibe). Das Gerät ist mit mindestens 2 Schrauben diagonal zu befestigen.

**Die Steckdosen sind so zu montieren, dass die Stecköffnung möglichst nach unten zeigt (siehe Seite 13, Bild 2).**

Die Wandsteckdosen 16A und 32A sind zur Schnappbefestigung auf dem CCH / CEAG - Gerätehalter Grösse 4 und Grösse 5 durch seitliches Einschieben in die Führungsnut von der linken Seite des Gerätehalters geeignet (siehe Seite 13).

**Die betreffende Montageanleitung ist zu beachten.**

## 6.2 Öffnen des Gerätes / Elektrischer Anschluss

**Der elektrische Anschluss des Betriebsmittels darf nur durch Fachpersonal erfolgen.**

**Die Isolation der Anschlussleitungen muss bis an die Klemme heranreichen. Der Leiter selbst darf nicht beschädigt sein.**

Die ordnungsgemäß abisolierten Anschlussleitungen der Kabel sind unter Berücksichtigung einschlägiger Vorschriften anzuschließen.

**Die minimal und maximal anschließbaren Leiterquerschnitte sowie die erforderlichen Mindestquerschnitte für die Strombelastung sind zu beachten (siehe technische Daten).**

Bei einem Anschlussquerschnitt von 10mm<sup>2</sup> sollte vor dem Einführen des Kabels in die 32A Wandsteckdose, die Ummantelung auf ca. 200 mm abgemantelt und die Adern abisoliert werden.

**Alle Schrauben und/oder Muttern der Anschlussklemmen, auch die der nicht benutzten, sind fest anzuziehen.**

**Zur Aufrechterhaltung der Zündschutzart ist der Leiteranschluss mit besonderer Sorgfalt durchzuführen.**

Die Anschlussklemmen sind für den Anschluss von Kupferleitern ausgelegt. Bei der Verwendung von mehr- oder feindrähtigen Anschlusskabel /-leitungen sind die Aderenden entsprechend den geltenden nationalen und internationalen Vorschriften zu behandeln (z.B. Verwendung von Aderendhülsen).

**Achtung: Das Aufpressen der Kabelschuhe auf das Kabel ist fachgemäß durchzuführen. Es ist sicherzustellen, dass die erforderlichen "Ex- e " Mindestluftstrecken eingehalten werden.**

## 6.3 Kabel- und Leitungseinführungen (KLE); Verschluss Stopfen

**Es dürfen generell nur bescheinigte KLE und Verschluss Stopfen verwendet werden.**

**Für bewegliche Leitungen sind Trompetenverschraubungen oder andere geeignete Einführungen mit zusätzlicher Zugentlastung zu verwenden.**

Beim Einsatz von KLE mit einer niedrigeren als der für das Gerät zutreffenden IP-Schutzart, (siehe Seite 3+4, technische Daten) wird die IP-Schutzart des gesamten Gerätes reduziert.

Die für die eingesetzten KLE maßgebenden Montagerichtlinien sind zu beachten.

Um die Mindestschutzart herzustellen, sind nicht benutzte Einführungsöffnungen mit einem bescheinigten Verschluss Stopfen zu verschließen.

Es ist darauf zu achten, dass bei der Installation der KLE die für den Leitungsdurchmesser geeigneten Dichtungseinsätze verwendet werden. Bei ausschneidbaren Dichtungseinsätzen ist sicherzustellen, dass der Einsatz ordnungsgemäß dem Leitungsdurchmesser angepasst wird.

Zur Sicherstellung der erforderlichen Mindestschutzart sind die KLE fest anzuziehen.

**Bei übermäßigem Anziehen kann die Schutzart beeinträchtigt werden.**

Alle nicht benutzten metrischen CCH / CEAG KLE sind mit dem bescheinigten Verschluss für metrische KLE zu verschließen.

**Achtung: Metallflansche, Metallplatten und Metallverschraubungen müssen in den Potentialausgleich miteinbezogen werden.**

## 6.4 Schließen des Gerätes

**Alle Fremdkörper sind aus dem Gerät zu entfernen.**

Zur Sicherstellung der erforderlichen Mindestschutzart sind die Deckelschrauben fest anzuziehen.

**Bei übermäßigem Anziehen kann die Schutzart beeinträchtigt werden.**

## 6.5 Inbetriebnahme

Vor Inbetriebnahme des Betriebsmittels sind die in den einzelnen nationalen Bestimmungen genannten Prüfungen durchzuführen. Außerdem ist vor der Inbetriebnahme die korrekte Funktion und Installation des Betriebsmittels in Übereinstimmung mit dieser Betriebsanleitung und anderen anwendbaren Bestimmungen zu überprüfen.

Vor jedem Stecken des Steckers in die Steckdose ist dieser auf Beschädigungen zu überprüfen.

Der Betreiber muss dafür sorgen, dass beim Betrieb der Steckdosen überall ein gleiches Erdpotential anliegt.

**Unsachgemäße Installation und Betrieb der Steckdosen kann zum Verlust der Garantie führen.**

## 7 Instandhaltung / Wartung

**Die für die Wartung / Instandhaltung von elektrischen Betriebsmitteln in explosionsgefährdeten Bereichen geltenden nationalen Bestimmungen sind einzuhalten (EN 60079-17).**

**Vor Öffnen des Gehäuses Spannungsfreiheit sicherstellen oder geeignete Schutzmaßnahmen ergreifen.**

Die erforderlichen Wartungsintervalle sind anwendungsspezifisch und daher in Abhängigkeit von den Einsatzbedingungen vom Betreiber festzulegen.

Im Rahmen der Wartung sind vor allem die Teile, von denen die Zündschutzart abhängt, zu prüfen (z.B. Unversehrtheit der druckfesten Komponenten, des Gehäuses, der Dichtungen und der Kabel- und Leitungseinführung).

Sollte bei einer Wartung festgestellt werden, dass Instandsetzungsarbeiten erforderlich sind, ist Abschnitt 8 dieser Betriebsanleitung zu beachten.

## 8 Reparatur / Instandsetzung / Änderungen

Instandsetzungsarbeiten / Reparaturen dürfen nur mit CCH / CEAG Originalersatzteilen vorgenommen werden.

**Bei Schäden an der druckfesten Kapselung ist das betroffene Betriebsmittel an CCH / CEAG zur Reparatur zurückzugeben.**

**Reparaturen, die den Explosionsschutz betreffen, dürfen nur von CCH / CEAG oder einer qualifizierten Elektrofachkraft in Übereinstimmung mit national geltenden Regeln durchgeführt werden (EN 60079-18).**

**Umbauten oder Änderungen am Betriebsmittel sind nicht gestattet.**

## 9 Entsorgung / Wiederverwertung

Bei der Entsorgung des Betriebsmittels sind die jeweils geltenden nationalen Abfallbeseitigungsvorschriften zu beachten.

Zur Erleichterung der Wiederverwertbarkeit von Einzelteilen sind Kunststoffteile mit dem Kennzeichen des verwendeten Kunststoffes versehen.

Programmänderungen und -ergänzungen sind vorbehalten.

## 2 Safety instructions



The maintenance sockets are not suitable for Zone 0 hazardous areas.

The requirements of the EN 61241-0 and -1 regarding excessive dust deposits and temperature to be considered from the user.

### Attention:

The maintenance sockets shall be secured on the hinged cover (bayonet ring) against unauthorized use by means of a padlock (shakle Ø = 5mm).

Operation of the maintenance sockets is only permitted if a hot work permit has been issued.

Before switching on, ensure that there is not an explosive gas atmosphere.

The temperature class and explosion group marked on the apparatus shall be observed.

The electrical connection of the device may only be carried out by skilled staff.

To ensure adherence to the temperature class stated on the type label of the apparatus, the permissible ambient temperature, the rated terminal cross section and the self heating of the apparatus that is mainly due to the power dissipation shall be taken into account (test criterion for the self heating is an overload of 10%).

For replacement and repair only genuine CCH / CEAG spare parts shall be used. Repairs that affect the explosion protection, may only be carried out by CCH / CEAG or a qualified electrician in compliance with the respective national regulations.

Prior to taking the plugs and sockets into operation, they will have to be checked in accordance with the instruction as per section 6.

The interlocking switch of the socket is mechanically secured and cannot be connected without plug.

Observe the national safety rules and regulations for prevention of accidents as well as the safety instructions included in these operating instructions and set in italics the same as this text!

## 1 Technical data

Marking acc. to 94/9/EC:	⊕ II 2 G Ex de II C T6 / T5					
	⊕ II 2 D Ex tD A21 IP 66 T80°C/T95°C					
EC-type examination certificate:	PTB 00 ATEX 1032 X					
Rated voltage:	up to 415 V, 50/60 Hz					
Perm. ambient temperature:	-20° C to +40° C (standard version)					
	other temperatures possible for special versions.					
Perm. storage temperature in original packing:	-40° C to +80° C					
Protection category acc. to EN/IEC 60529	IP 66 (standard version)					
with closed and secured hinged cover, as well as correctly inserted combinations:	I - is complied with by the devices					
Insulation class acc. to EN/IEC 61140:	I - is complied with by the devices					
Cable entry (standard version):	1xM25 (Ø 8-17mm) +1xblanking plug M25					
Test torques:						
Cap nut of the entry	M20	M25	M32	M40	M50	M63
for min. cable Ø in Nm	3.50	5.00	8.00	11.00	16.00	22.00
for max. cable Ø in Nm	2.50	3.50	5.00	5.00	5.00	5.00
Auxiliary contact, rated voltage:	250 V					
Auxiliary contact, rated current:	250 VAC 1 / 5 A			250 VDC 1 / 0.25 A		

### 1.1 Maintenance socket GHG 511, 16A, locked

Rated current:	max. 16 A		
Back-up fuse:			
without thermal protection	max. 16 A		
with thermal protection	max. 35 A gL		
Switching capacity AC 3:	2-pole+PE	3-pole+PE	4-pole+PE
	250V/16A	400V/16A	400V/16A
Cable entry (standard version):	2xM25		
Supply terminal:	1 x Ø 8-17mm +1 x screwed blanking plug		Stripped wire length
	Cross section		
	2 x 1.5 - 4 mm <sup>2</sup>		10 mm
Test torques:			
Cover screws	2.5 Nm		
Terminals	2.5 Nm		
Weight (standard version):	2-pole+PE	3-pole+PE	4-pole+PE
	ca. 1.10 kg	ca. 1.50 kg	ca. 1.55 kg

### 1.2 Maintenance socket GHG 512, 32A, locked

Rated current:	max. 32A		
Back-up fuse:			
without thermal protection	max. 32A		
with thermal protection	max. 50A gL		
Switching capacity AC 3:	415V/32A		
Cable entry (standard version):	2xM40		
Supply terminal:	1 x Ø 17-28mm +1 x screwed blanking plug		Stripped wire length
	Cross section		
	2 x 4.0 - 10 mm <sup>2</sup>		12 mm
Test torques:			
Cover screws	2.5 Nm		
Terminals	3.5 Nm		
Weight (standard version):	2-pole+PE	3-pole+PE	4-pole+PE
	ca. 2.20 kg	ca. 2.25 kg	ca. 2.30 kg

### 1.3 Maintenance socket GHG 514, 63A, locked

Rated current:	max. 63A		
Back-up fuse:			
without thermal protection	max. 63A		
with thermal protection	max. 80A gL		
Switching capacity AC 3:	415V/63A		
Cable entry (standard version):	2xM50		
Supply terminal:	1 x Ø 26-34mm +1 x screwed blanking plug		Stripped wire length
	Cross section		
	2 x 4 - 25 mm <sup>2</sup> *		19 mm
	* (with cable lugs 1 x 35 mm <sup>2</sup> )		
Test torques:			
Cover screws	2.5 Nm		
Terminals	3.0 Nm		
Weight (standard version):	3-pole+PE	4-pole+PE	
	ca. 8.10 kg	8.15 kg	
Auxiliary contact, rated voltage:	415V AC		
Auxiliary contact, rated current:	20A		
Auxiliary contact, switching capacity:	AC 15 400V / 4A		DC 13 24V / 1A

## 3 Conformity with standards

The maintenance sockets conform to the standards specified in the EC-Declaration of conformity.

It has been designed, manufactured and tested according to the state of the art and to DIN EN ISO 9001.

94/9 EC: Equipment and protective systems intended for use in potentially explosive atmospheres.

The plugs and sockets also fulfil further requirements such as those of the directive on electromagnetic compatibility (2004/108/EC).

## 4 Field of application

The maintenance sockets are suitable for use in Zones 1, 2 and 21, 22 in accordance with IEC 60079-10 and IEC 60079-14.

The enclosure materials used, including the exterior metal parts, are high-quality materials which ensure a corrosion protection and resistance to chemical substances corresponding to the requirements in a "normal industrial atmosphere":

- impact resistant polyamide
- glass-fibre reinforced polyester
- special steel AISI 316 L

When used in an extremely aggressive atmosphere, the additional data on the resistance against chemicals of the plastics being used will have to be inquired at your CCH agency.

## 5 Use/Properties

The maintenance sockets are suitable after a hot work permit has been issued, for repair, maintenance and installation work in hazardous areas.

The maintenance sockets are fitted with a load switch and can be used up to max. 16A; 32A; 63A; 125A (see technical data).

The plugs and sockets can generally be used for the voltage range laid down in EN 60309 (e.g. UN 400V that corresponds to the voltage range 380-415V).

**The apparatus connected to the plug shall be suitable for the mains voltage being.**

In order to switch on the socket 16- and 32A, the plug is inserted. Fully and then turned through approx. 45° to the right, thereby the plug is locked in the socket (see fig. 1, page 13). In order to switch on the insert socket (63A and 125A) the plug fully. The interlocking switch can then be switched on with the handle, fig. 1, item 1, page 13, thereby the plug is locked in the socket.

### 1.3 Maintenance socket GHG 514, 125A, locked

Rated current:	max. 125 A	
Back-up fuse:		
without thermal protection	max. 125 A	
with thermal protection	max. 160 A gL	
Switching capacity AC 3:	415 V/125 A	
Cable entry (standard version):	2xM50	1 x Ø 35-46 mm +1 x screwed blanking plug
Supply terminal:	Cross section	Stripped wire length
	2 x 4 - 70 mm <sup>2</sup> *	19 mm
	max. 1 x 120 mm <sup>2</sup>	
	* (with cable lugs 1 x 120 mm <sup>2</sup> )	
Test torques:		
Cover screws	2.5 Nm	
Terminals	3.0 Nm	
Weight (standard version):	3-pole+PE	4-pole+PE
	ca. 12,30 kg	13,00 kg
Auxiliary contact, rated voltage:	415 V AC	
Auxiliary contact, rated current:	20 A	
Auxiliary contact, switching capacity:	AC 15 400 V / 4A	DC 13 24V / 1A

To switch off and withdraw the plug, proceed in the inverse order.

After separating the plug from the socket, the latter shall be closed with the hinged cover and secured with the bayonet ring.

**The maintenance sockets shall be secured on the hinged cover (bayonet ring) against unauthorized use by means of a padlock (shackle Ø = 5mm).**

**The plug can only be inserted into the socket and withdrawn when the socket is switched off.**

In order to ensure the type of protection of the socket acc. to the type label, also with the plug inserted, the bayonet ring of the plug, fig. 1, page 13, is turned to its stop onto the socket.

#### Attention:

**When using other plugs with a lower IP-protection than that which applies to the maintenance socket, the IP-protection of the whole combination (plug and socket) is reduced.**

**The data as per point 3 and 4 will have to be taken into account for use.**

**Applications other than described are not permitted without CCH / CEAG's prior written consent.**

**During operation, the instructions listed in section 7 of the operating instructions will have to be observed.**

**The user alone is responsible for the appropriate use of this plug and socket system in consideration of the basic conditions existing at the plant (see technical data).**

**After a short circuit, the functioning of the plug and socket system shall be checked.**

**Since, due to the flameproof encapsulation, it is no longer possible to check the switch contacts, the complete switch insert (flange socket) will have to be replaced after repeated short circuits.**

## 6 Installation

The respective national regulations as well as the general rules of engineering will have to be observed for the mounting and operation.

**The improper installation and operation of plugs and sockets may result in the invalidation of the guarantee.**

### 6.1 Mounting

The maintenance sockets can be mounted without opening the enclosure.

If the wall sockets are mounted directly onto the wall, they may rest evenly only at the respective fastening points. The chosen screw shall match the fastening hole (see dimensional drawing) and it must not damage the hole (e. g. use of a washer). The device shall be fastened diagonally with at least 2 screws.

**The sockets shall be mounted in such a way that the plug opening points downwards (see page 13, fig. 2).**

The 16A and 32A sockets can be clipped onto the size 4 and size 5 CCH / CEAG mounting plates. They are pushed laterally into the guiding groove on the left-hand side of the mounting plate (see page 13).

**The respective mounting instructions will have to be observed.**

## 6.2 Opening of device/ Electrical connection

*The electrical connection of the device may only be carried out by skilled staff.*

*The insulation of the conductors shall reach up to the terminal. The conductor itself shall not be damaged.*

The correctly stripped conductors of the cables shall be connected according to the respective regulations.

*The connectible min. and max. conductor cross-sections as well as the required minimum cross-section for the current loading shall be observed (see technical data).*

When using 10mm<sup>2</sup> cables for connection it is recommended to cut back the outer sheath for approx. 200mm and remove the required length of insulation on each core before entering cable into the 32A socket outlet.

*All screws and/or nuts of the connection terminals, incl. the unused ones, shall be tightened down.*

*The conductors shall be connected with special care in order to maintain the explosion category.*

The supply terminals are designed for the connection of copper conductors. If multi- or fine-wire connecting cables are used, the wire ends will have to be handled in acc. with the applicable national and international regulations (e.g. use of sleeves for strands).

*Attention: The cable lugs should be crimped onto the cable in a workmanlike manner. It is to be ensured that the required "Ex-e" min. air gaps are kept.*

## 6.3 Cable entries (KLE); blanking plugs

*Generally, only certified cable entries and blanking plugs may be used.*

*Trumpet-shaped cable glands or other suitable entries with additional pull-relief shall be used for flexible cables.*

When using cable entries with a lower IP protection than that which applies to the device (see page 6+7, technical data), the IP protection of the whole device is reduced. The mounting directives applicable to the cable entries used shall be observed.

Unused holes shall be sealed with a certified blanking plug in order to establish the minimum protection category.

In case of sealing inserts that are cut out, it is necessary to ensure that the insert is properly adapted to the cable diameter.

When fitting the cable entries, taken that the sealing inserts are case shall be appropriate for the cable diameter.

In order to ensure the required minimum protection category, the cable glands shall be tightened down.

*Overtightening might impair the protection category.*

All vacant metric CCH / CEAG cable entries shall be closed with the certified blanking plug for metric cable entries.

*Attention: Metal flanges, metal plates and metal cable glands shall be included in the equipotential earth connection.*

## 6.4 Closing of device

*Any foreign matter shall be removed from the device.*

In order to ensure the required minimum protection category, the cover screws shall be tightened down.

*Overtightening might impair the protection category.*

## 6.5 Taking into operation

Prior to taking the apparatus into operation, the tests specified in the relevant national regulations shall be carried out. In addition to this, the correct functioning and installation of the apparatus in accordance with these operating instructions and other applicable regulations will have to be checked.

Check the plug for any damage before inserting it into the socket.

The user must ensure that a uniform equipotential earth applies throughout when the plug and socket system is being operated.

*The incorrect installation and operation of the plugs and sockets can entail the loss of warranty.*

## 7 Maintenance/Serviceing

*The relevant national regulations which apply to the maintenance/serviceing of electrical apparatus in explosive atmospheres, shall be observed. (EN 60079-17).*

*Before opening the enclosure, make sure that the device is disconnected from the voltage, or take appropriate protective measures.*

The required maintenance intervals depend on the specific application and will have to be, therefore, determined by the user dependent on the conditions of use.

When servicing the plugs and sockets, particularly those parts that are decisive for the type of protection against explosion, will have to be checked (e. g. intactness of flameproof -encapsulated components and housing, firm fit of the cable entries and efficacy of gaskets).

If, during servicing, the need to carry out repair work is determined, section 8 of these operating instructions will have to be observed.

## 8 Maintenance and repair work/ modifications

Only original CCH / CEAG parts may be used for maintenance and repair work.

*If the flameproof encapsulation is damaged, the respective apparatus will have to be returned to CCH / CEAG for repair.*

*Repairs that affect the explosion protection, may only be carried out by CCH / CEAG or a qualified electrician in compliance with the applicable national regulations (EN 60079-18).*

*Modifications to the device or changes of its design are not permitted.*

## 9 Disposal/Recycling

When the apparatus is disposed of, the respective national regulations on waste disposal will have to be observed.

In order to facilitate the recycling of individual components, plastic parts are provided with the identification mark of the plastic material used.

We reserve the right to modify or expand the product range.

## 2 Consignes de sécurité



**Les prises de chantier pour atmosphère explosive ne sont pas appropriées à la zone 0 et zone 20.**

**Les exigences des EN 61241-0 et -1 en ce qui concerne des dépôts de poussière démesurés et une température doivent être considérées par l'utilisateur.**

### Attention:

**Cadenasser (Ø de l'arceau articulé = 5mm) le couvercle à charnière (baïonnette) de la prise de chantier afin de la protéger d'un emploi non autorisé.**

**La mise en service de ces prises de chantier est seulement admise si un permis de travail pour des températures élevées a été accordé.**

**Avant le branchement il faut vérifier qu'il n'existe pas d'atmosphère explosive.**

**Le groupe d'explosion et la classe de température marqués sur les appareils devront être respectés.**

**Le raccordement électrique du dispositif ne doit se faire que par du personnel qualifié.**

**Il n'est pas admis de transformer ou de modifier les prises de chantier.**

**Elles ne doivent être employées que pour la fonction qui leur est dévolue et qu'en parfait état de propreté et de fonctionnement.**

**Afin de respecter la classe de température indiquée sur l'étiquette du type de l'appareil, on prendra en compte la température ambiante, le diamètre de connexion ainsi que les pertes d'énergie occasionnées par l'échauffement propre de l'appareil (le critère de contrôle limite pour l'échauffement est une surcharge de 10%).**

**Seules des pièces de rechange homologuées d'origine CCH / CEAG devront être utilisées comme remplacement et pour des réparations.**

**Des réparations qui portent sur la protection contre l'explosion, ne devront être exécutées que par CCH / CEAG ou par un électricien qualifié en conformité avec la réglementation natio-nale en vigueur.**

**Avant leur mise en service, les prises de chantier doivent être vérifiées selon l'instruction donnée dans la section 6.**

**L'insert de la prise est protégé mécaniquement et ne peut donc pas être mis en circuit sans fiche.**

**Respectez les prescriptions nationales de sécurité et de prévoyance contre les accidents ainsi que les consignes de sécurité qui suivent dans ce mode d'emploi et qui sont mises en italique comme ce texte!**

## 1 Caractéristiques techniques

Marquage selon 94/9/CE:	⊕ II 2 G Ex de II C T6 / T5					
	⊕ II 2 D Ex tD A21 IP 66 T80°C/T95°C					
Attestation d'examen CE de type:	PTB 00 ATEX 1032 X					
Tension nominale:	jusqu'à 415VCA, 50/60 Hz					
Température ambiante admissible:	-20° C à +40° C (modèle de liste)					
(En cas de modèles spéciaux d'autres températures possibles)						
Température de stockage dans l'emballage original:	-40° C à +80° C					
Indice de protection selon EN/CEI 60529, avec le couvercle rabattant fermé et arrêté et les dispositifs dûment enfilés:	IP 66 (modèle de liste)					
Classe d'isolation selon EN/CEI 61140:	I - est remplie par les dispositifs					
Entrée de câble(modèle de liste):	1xM25 (Ø 8-17mm) +1xblanking plug M25					
Torques d'essai:						
Ecrou borgne de l'entrée de câble	M20	M25	M32	M40	M50	M63
pour câble Ø minimum en Nm	3.50	5.00	8.00	11.00	16.00	22.00
pour câble Ø maximum en Nm	2.50	3.50	5.00	5.00	5.00	5.00
Contact auxiliaire, tension nominale:	250 V					
Contact auxiliaire, courant nominal:	250 VCA 1 / 5 A			250 VCC 1 / 0,25 A		

### 1.1 Prise de chantier, cadeassable, GHG 511, 16A

Courant nominal:	16 A au maxi.		
Fusible maximal placé en amont:			
sans protection thermique	16 A au maxi		
avec protection thermique	35 A gL au maxi		
Puissance de coupure AC 3:	2 pôles+PE	3 pôles+PE	4 pôles+PE
	250V/16A	400V/16A	400V/16A
Entrée de câble(modèle de liste): 2xM25	1 x Ø 8-17mm +1 x bouchon de fermeture		
Borne de connexion:	Section transv.	Longueur dénudée des fils	
	2 x 1,5 - 4 mm <sup>2</sup>	10 mm	
Torques d'essai:			
Vis de couvercle	2,5 Nm		
Bornes de connexion	2,5 Nm		
Poids (modèle de liste):	2 pôles+PE	3 pôles+PE	4 pôles+PE
	env. 1,10 kg	env. 1,50 kg	env. 1,55 kg

### 1.2 Prise de chantier, cadeassable, GHG 512, 32A,

Courant nominal:	32 A au maxi.		
Fusible maximal placé en amont:			
sans protection thermique	32 A au maxi		
avec protection thermique	50 A gL au maxi		
Puissance de coupure AC 3:	415 V/32 A		
Entrée de câble(modèle de liste): 2xM40	1 x Ø 17-28mm +1 x bouchon de fermeture		
Borne de connexion:	Section transv.	Longueur dénudée des fils	
	2 x 4.0 - 10 mm <sup>2</sup>	12 mm	
Torques d'essai:			
Vis de couvercle	2,5 Nm		
Bornes de connexion	3,5 Nm		
Poids (modèle de liste):	2 pôles+PE	3 pôles+PE	4 pôles+PE
	env. 2,20 kg	env. 2,25 kg	env. 2,30 kg

### 1.3 Prise de chantier, cadeassable, GHG 514, 63 A

Courant nominal:	63 A au maxi.		
Fusible maximal placé en amont:			
sans protection thermique	63 A au maxi		
avec protection thermique	80 A gL au maxi		
Puissance de coupure AC 3:	415 V/63 A		
Entrée de câble(modèle de liste): 2xM50	1 x Ø 26-34mm +1 x screwed blanking plug		
Borne de connexion:	Section transv.	Longueur dénudée des fils	
	2 x 4 - 25 mm <sup>2</sup> *	19 mm	
	* (avec cosses de câble 1 x 35 mm <sup>2</sup> )		
Torques d'essai:			
Vis de couvercle	2,5 Nm		
Bornes de connexion	3,0 Nm		
Poids (modèle de liste):	3 pôles+PE	4 pôles+PE	
	env. 8,10 kg	env. 8,15 kg	
Contact auxiliaire tension nominale:	415 V CA		
Contact auxiliaire courant nominal:	20 A		
Contact auxiliaire puissance de coupure	CA 15	400V / 4A	CC 13 24V / 1A

## 3 Conformité avec les normes

La prises de chantier ont été conçues, fabriquées et contrôlées suivant DIN EN ISO 9001.

Les boîtes à bornes sont conformes aux normes reprises dans la déclaration de conformité.

94/9 CE: Appareils et systèmes de protection destinés à être utilisés en atmosphère explosible. De plus, ces fiches et prises correspondent à d'autres exigences comme par ex. à ceux de la directive "Compatibilité électromagnétique" (2004/108/CEE).

## 4 Domaine d'utilisation

La prise de chantier conviennent à l'emploi en les zones 1, 2 et zones 21, 22 d'une atmosphère explosive selon CEI 60079-10 et CEI 60079-14 !

Pour l'enveloppe, y compris les pièces métalliques extérieures, des matières de qualité supérieure ont été employées qui assurent une protection appropriée contre la corrosion et une résistance contre des agents chimiques en "atmosphère industrielle normale":

- polyamide résistant au choc
- polyester renforcé par fibre de verre
- acier spécial AISI 316

En cas d'utilisation dans une ambiance extrêmement agressive, des informations supplémentaires au sujet de la résistance contre des agents chimiques des matières plastiques employées se doivent être demandées avec votre CCH représentation .

## 5 Utilisation/Propriétés

Avant un permis de travail pour des températures élevées a été accordé, la prise de chantier servent à l'alimentation en courant de conviennent à l'emploi pour des réparations, des travaux d'entretien et d'installation en atmosphère explosive.

La prise de chantier pour basses tensions sont dotées d'un sectionneur à coupure en charge et peuvent être exploitées jusqu'à 16 A; 32A; 63A ; 125A au maxi (voir Caractéristiques techniques).

Les prises sont utilisables dans les fourchettes de tension comprises dans la norme EN 60309 (par exemple, UN 400V appartient à la fourchette 380 - 415V).

**L' appareil connecté à la fiche doit être adapté à la tension du réseau correspondant.**

## 1.4 Prise de chantier, cadeassable, GHG 515, 125 A

Courant nominal:	125 A au maxi.		
Fusible maximal placé en amont:	125 A au maxi		
sans protection thermique	160 A gL au maxi		
avec protection thermique	415 V/125 A		
Puissance de coupure AC 3:	1 x Ø 35-46mm +1 x screwed blanking plug		
Entrée de câble(modèle de liste): 2xM60	Section transv. Longueur dénudée des fils		
Borne de connexion:	2 x 4 - 70 mm <sup>2</sup> *	19 mm	
	max. 1 x 120mm <sup>2</sup>		
	* (avec cosses de câble 1 x 120 mm <sup>2</sup> )		
Torques d'essai:			
Vis de couvercle	2,5 Nm		
Bornes de connexion	3,0 Nm		
Poids (modèle de liste):	3 pôles+PE	4 pôles+PE	
	env. 12,30 kg	env. 13,00 kg	
Contact auxiliaire tension nominale:	415 V CA		
Contact auxiliaire courant nominal:	20A		
Contact auxiliaire puissance de coupure	CA 15 400 V / 4A	CC 13 24V / 1A	

Pour la mise en circuit de la prise 16- et 32A, la fiche doit être enfichée jusqu'à sa butée dans celle-ci et ensuite être tournée de 45° à droite. De cette manière, la fiche est bloquée dans la prise (voir page 13, fig. 1).

Pour la mise en circuit de la prise 63A, la fiche doit y être enfichée jusqu'en butée. Puis, l'interrupteur de verrouillage doit être déclenché, fig. 2, pos. 1, page 13, afin de bloquer la fiche dans la prise.

Pour la mise hors circuit de la prise et pour retirer la fiche, procédez dans l'ordre inverse.

Après avoir séparé la fiche de la prise, celle-ci est fermée avec le couvercle à charnière et bloquée avec l'anneau à baïonnette.

**Cadenasser (Ø de l'arceau articulé = 5mm) le couvercle à charnière (baïonnette) de la prise de chantier afin de la protéger d'un emploi non autorisé.**

**La fiche ne peut être enfichée dans la prise ou retirée de celle-ci que lorsque la prise est mise hors circuit.**

Afin d'assurer le mode de protection selon la plaque signalétique après la mise en circuit de la prise avec la fiche mise en place, l'anneau à baïonnette de la fiche fig. 1, page 13, est tourné jusqu'à sa butée sur la prise.

**Attention:**  
**Lorsque des fiches autres avec un indice de protection IP inférieur à celui du dispositif sont employées l'indice de protection IP de l'ensemble (fiche et prise) sera réduit.**

**Pour l'emploi, les consignes des sections 3 et 4 devront être respectées. Des emplois autres que ceux décrits ne sont admis qu'avec le consentement par écrit de la part de CCH / CEAG.**  
**Lors de l'exploitation, les instructions selon point 7 de ce mode d'emploi doivent être respectées.**

**Seul l'utilisateur est responsable de l'emploi comme prévu de cette fiche et prise, en tenant compte des conditions générales existant dans l'établissement (voir Caractéristiques techniques).**

**Après un court-circuit dans le circuit, le fonctionnement de la prise et de la fiche doit être vérifié.**

**Etant donné que les contacts de commutation ne peuvent plus être vérifiés en raison de l'enveloppe antidéflagrante, l'insert de commutation complet devra être remplacé après des courts-circuits répétés.**

## 6 Installation

Pour l'installation et l'exploitation d'appareils électriques pour atmosphère explosive, la réglementation nationale en vigueur ainsi que les règles de la technique généralement reconnues devront être respectées.

**L'installation inadéquates des fiches et prises peuvent entraîner la perte de la garantie.**

### 6.1 Montage

Le montage des prises murales peut se faire sans ouvrir l'enveloppe.

En cas de montage directement au mur, les prises murales ne doivent reposer au niveau du mur qu'en les points de fixation prévus. La vis choisie doit correspondre au trou de fixation (voir plan coté) et elle ne doit pas avarier l'ouverture (par ex. emploi d'une rondelle). Le dispositif doit être fixé en diagonale avec au moins deux vis.

**Le montage de la prise doit se faire de sorte que l'ouverture d'enfichage soit dirigée vers le bas voir page 13, fig. 2).**

Les prises murales 16A et 32A peuvent être verrouillées par ressort sur le porte-appareil CCH / CEAG, taille 4 et taille 5, en les poussant latéralement dans la rainure de guidage du côté gauche du porte-appareil (voir page 13).

**Les instructions respectives pour le montage devront être respectées.**

## 6.2 Ouverture du dispositif/ Raccordement électrique

**Le raccordement électrique du dispositif ne doit se faire que par du personnel qualifié.**

**L'isolation doit couvrir le conducteur jusqu'à la borne. Le conducteur lui-même ne doit pas être endommagé.**

En tenant compte des règlements respectifs, les conducteurs dûment dénudés des câbles sont raccordés.

**Les sections minimales et maximales admissibles des conducteurs ainsi que les sections minimales requises pour la charge de courant doivent être respectées (voir caractéristiques techniques).**

**Toutes les vis et/ou écrous des bornes de connexion, aussi celles des bornes non utilisées, doivent être serrées à fond.**

**Afin de maintenir le mode de protection contre l'explosion, le raccordement des conducteurs doit se faire très soigneusement.**

Les bornes sont prévues pour le raccordement de conducteurs en cuivre. En cas d'utiliser des câbles de connexion multifilaires ou à fils de faible diamètre, les bouts de fil doivent être traités selon la réglementation nationale et internationale y applicable (par ex. emploi des embouts).

**Attention:**

**Les cosses de câble doivent être emmanchées par pression sur le câble de manière appropriée. Il faut assurer que les entrefers "Ex-e" minimaux requis soient respectés.**

## 6.3 Entrées de câble (KLE); bouchons de fermeture

**Généralement, seuls des bouchons de fermeture et des entrées de câble certifiés peuvent être utilisés.**

**Pour des câbles flexibles il faudra utiliser des presses-étoupes à trompette ou d'autres entrées convenables avec décharge de traction supplémentaire.**

Lorsque des entrées de câble avec un indice de protection IP inférieur à celui du dispositif sont employées (voir page 9+10), l'indice de protection IP de l'ensemble sera réduit.

Les directives pour le montage applicables aux entrées de câble montées doivent être respectées.

Des ouvertures d'entrée non utilisées doivent être fermées avec un bouchon de fermeture certifié pour établir l'indice de protection minimum.

Lors du montage des entrées de câble il faudra veiller à ce que des garnitures d'étanchéité correspondant au diamètre du câble soient utilisées.

En cas de garnitures qui doivent être coupées sur mesure, il faudra faire attention à ce que la garniture soit adaptée au diamètre du câble.

Les entrées de câble doivent être serrées à fond pour maintenir l'indice de protection minimum.

**Au cas où elles seraient forcées, cela pourrait être nuisible à l'indice de protection.**

Toutes les entrées de câble métriques CCH / CEAG non utilisées doivent être fermées avec un bouchon de fermeture certifié pour des entrées de câble métriques.

**Attention: les plaques à brides métalliques, les plaques de fond métalliques et les presse-étoupe métalliques doivent être reliés au même potentiel.**

## 6.4 Fermeture du dispositif

**Tout corps étranger doit être ôté du dispositif.**

Les vis du couvercle, de la fiche et du prolongateur doivent être serrées à fond afin d'assurer l'indice de protection minimum requis.

**Au cas où elles seraient forcées, cela pourrait être nuisible à l'indice de protection.**

## 6.5 Mise en service

Avant la mise en service du matériel, les vérifications spécifiées dans les règlements nationaux individuels devront être exécutées. De plus, il faudra vérifier son fonctionnement et installation corrects en conformité avec ce mode d'emploi et avec d'autres règlements y applicables.

Chaque fois que la fiche est enfichée dans la prise, elle devra d'abord être vérifiée pour des avaries.

L'utilisateur doit veiller à ce que le même potentiel terrestre soit appliqué en tout lieu.

**L'installation et l'exploitation inadéquates des fiches et prises peuvent entraîner la perte de la garantie.**

## 7 Maintenance/Entretien

**La réglementation nationale en vigueur pour le maintien et l'entretien du matériel électrique pour atmosphère explosive devra être respectée (EN 60079-17).**

**Avant d'ouvrir l'enveloppe, débrancher le dispositif de la tension ou prendre des mesures préventives appropriées.**

Les intervalles de service requis dépendent de l'emploi spécifique et devront donc être fixés par l'utilisateur en tenant compte des conditions d'exploitation.

Lors de l'entretien des appareils, surtout les composants qui sont essentiels à leur mode de protection contre l'explosion, devront être vérifiés (par ex. intégrité des composants antidéflagrants, de l'enveloppe, des joints d'étanchéité et des entrées de câble).

Si, lors d'un entretien, on constate que des travaux d'entretien sont nécessaires, il faudra suivre le point 8 de ce mode d'emploi.

## 8 Réparation/Remise en état

Des réparations ne doivent être exécutées qu'à l'aide de pièces de rechange d'origine CCH / CEAG.

**Si l'enveloppe antidéflagrante est avariée, seul un remplacement sera admis. En cas de doute, le dispositif en question devra être renvoyé à CCH / CEAG pour être réparé.**

**Des réparations qui portent sur la protection contre l'explosion, ne devront être exécutées que par CCH / CEAG ou par un électricien qualifié en conformité avec la réglementation nationale en vigueur (EN 60079-18).**

**Il n'est pas permis de transformer ou de modifier ce matériel.**

## 9 Évacuation des déchets/ Recyclage

Lors de l'évacuation de ce matériel électrique, la réglementation nationale respective en vigueur devra être respectée.

Pour faciliter la réutilisation des composants individuels, des pièces en matière plastique sont repérées de la marque distinctive de la matière plastique employée.

Sous réserve de modification ou de supplément de cette série de produits.

Reparatursteckdosen, 16A, 32A, 63A, 125A  
 Maintenance sockets 16A, 32A and 63A  
 Prise dechantier 16A, 32A, 63A, 125A

Maßangaben in mm, X=Befestigungsmaße / Dimensions in mm, X = fixing dimensions / Dimensions en mm, X=dimensions de fixation

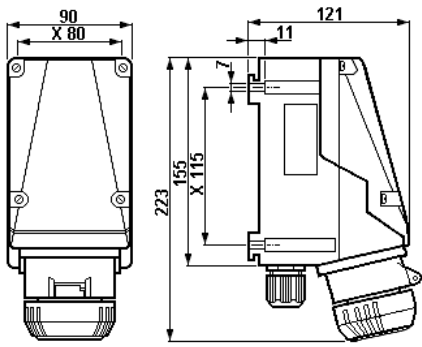

16A, 2-pol./pôl. + PE

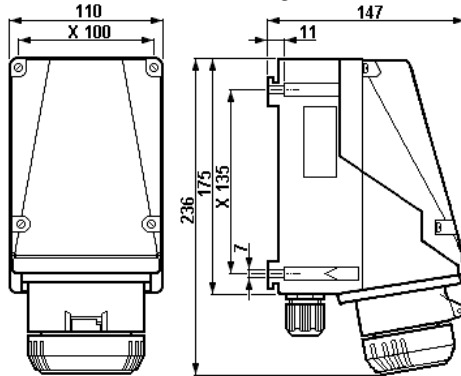

16A, 4/5-pol./pôl. + PE

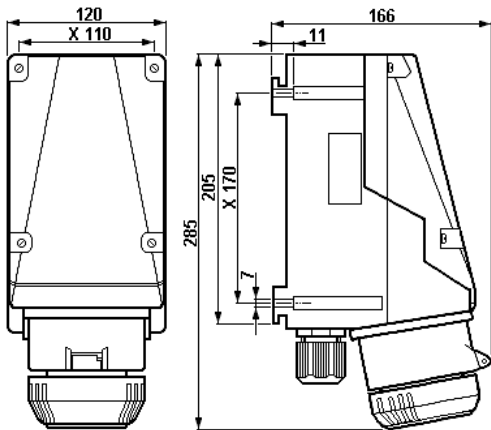

32A, 4-pol./pôl. + PE

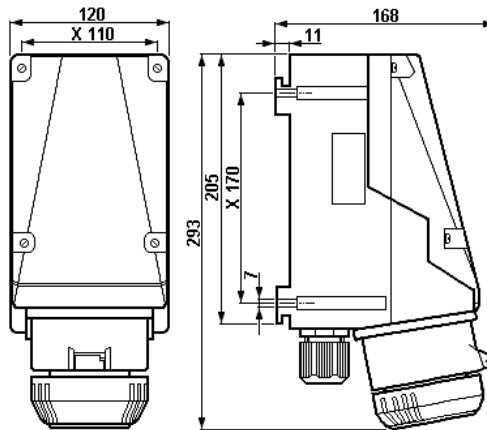

32A, 5-pol./pôl. + PE

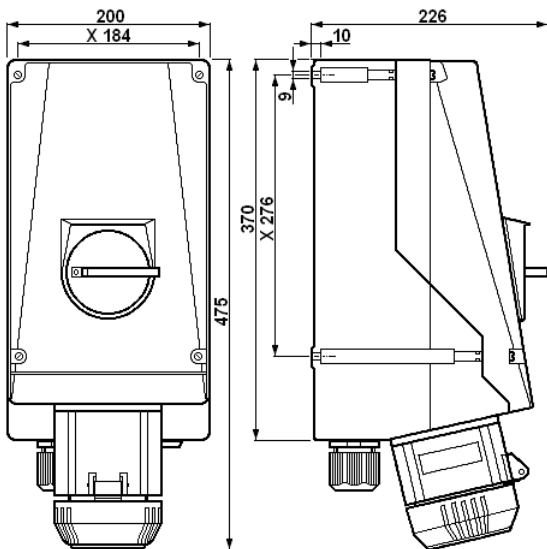

63A, 4/5-pol./pôl. + PE

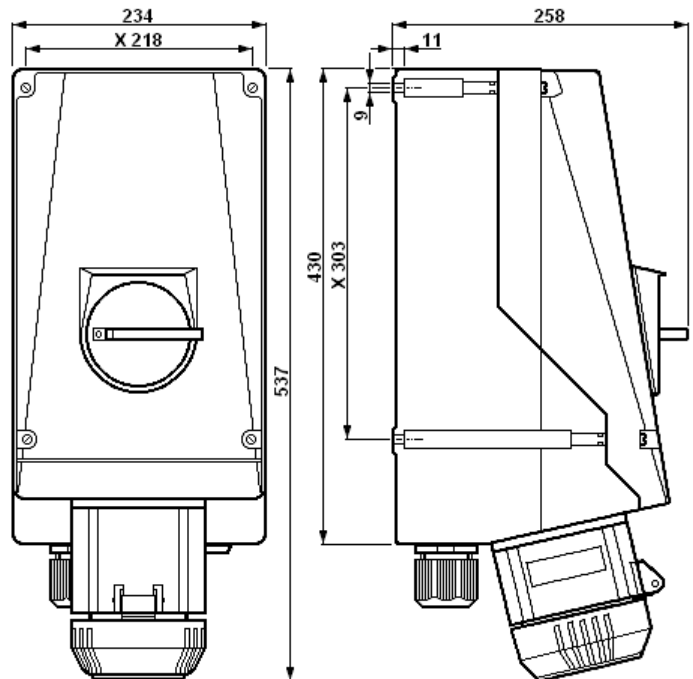

125A, 4/5-pol./pôl. + PE

Reparatursteckdosen, 16A, 32A, 63A, 125A  
 Maintenance sockets 16A, 32A and 63A  
 Prise dechantier 16A, 32A, 63A, 125A

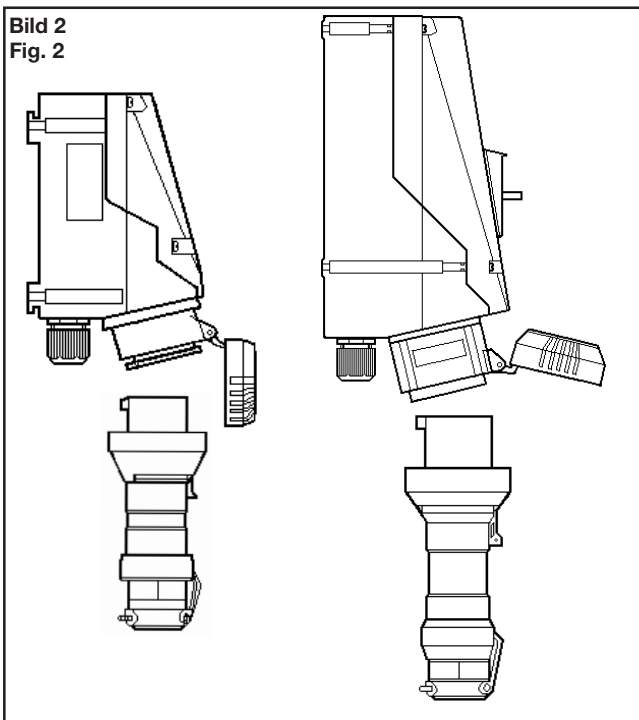
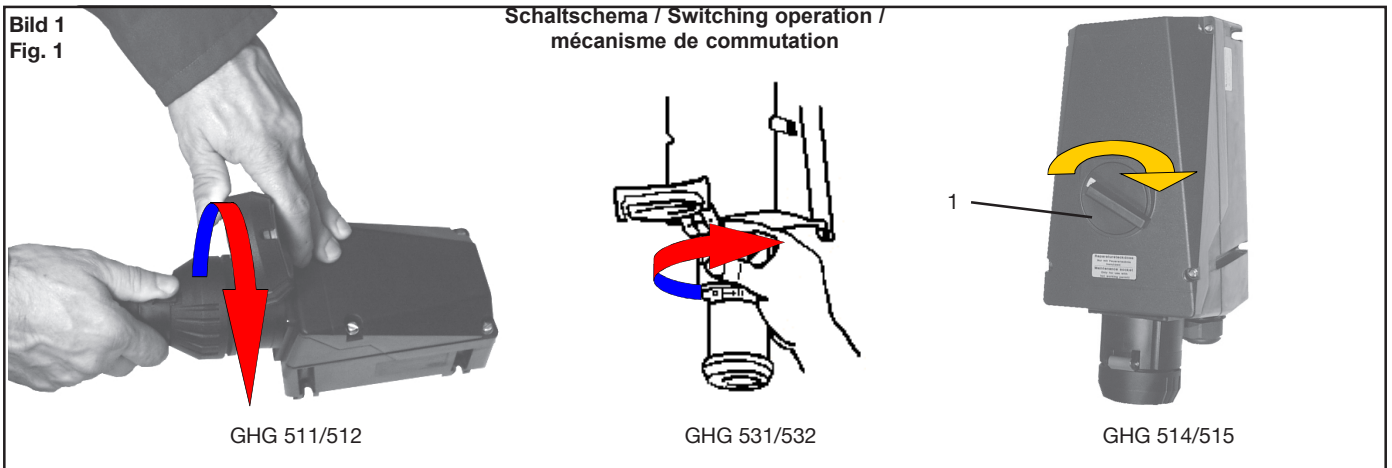

**Gerätehalter Größe 4**  
**Mounting plate size 4**  
**Porte-appareil taille 4**

Befestigungspunkt A  
Fastening point A  
Point de fixation A  
16A 3-pol. /3 pôl.

Befestigungspunkt B  
Fastening point B  
Point de fixation B  
16A 4,5-pol./ 4,5 pôl.

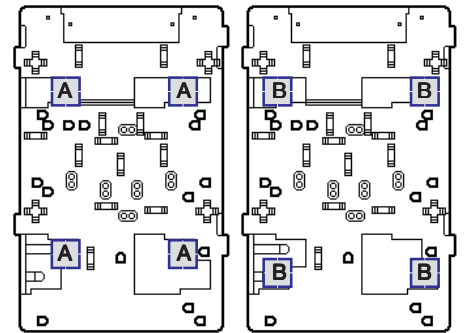

**Gerätehalter Größe 5**  
**Mounting plate size 5**  
**Porte-appareil taille 5**

Befestigungspunkt A  
Fastening point A  
Point de fixation A  
32A 3/4-pol. /3/4 pôl.

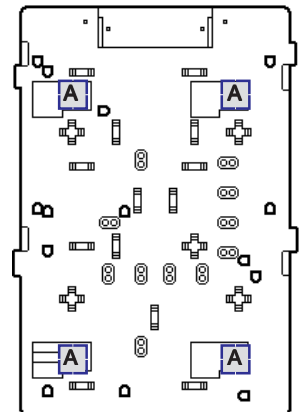

**Anschlussbild**  
**Wand-/Flanschsteckdose, GHG 511**

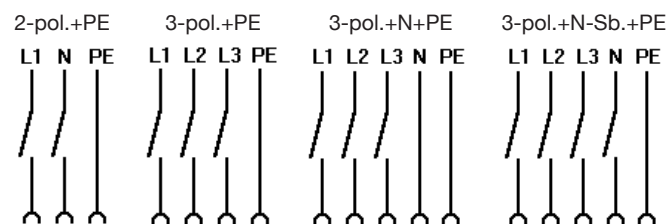

**ohne** Hilfskontakt  
without aux. contact  
sans contact auxiliaire

**Contact arrangement**  
**Wall- / Flange socket, GHG 511**

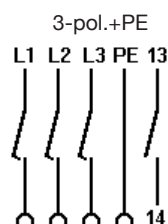

**Disposition des contacts**  
**Prise / Prise à bride, GHG 511**

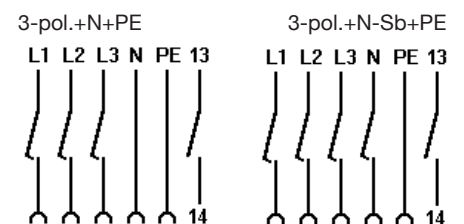

**mit** Hilfskontakt  
with aux. contact  
avec contact auxiliaire

GHG 900 1000 P0051 C

**Wir / we / nous**

**Cooper Crouse-Hinds GmbH  
Neuer Weg-Nord 49  
D-69412 Eberbach**

erklären in alleiniger Verantwortung, dass die  
*hereby declare in our sole responsibility, that the  
déclarons de notre seule responsabilité, que le*

Reparatursteckdose 16A, 32A, 63A, 125A  
*maintenance sockets 16A, 32A, 63A, 125A  
prises de chantier, 16A, 32A, 63A, 125A*

Ⓜ II 2 G Ex de IIC T6 / T5  
Ⓜ II 2 D Ex tD A21 IP66 T80°C / T95°C

Typ GHG 511 .., GHG 512.., GHG 514.., GHG 515..

auf die sich diese Erklärung bezieht, mit den folgenden Normen oder normativen Dokumenten übereinstimmen.  
*which are the subject of this declaration, are in conformity with the following standards or normative documents.  
auquel cette déclaration se rapporte, est conforme aux normes ou aux documents normatifs suivants.*

Bestimmungen der Richtlinie  
Terms of the directive  
Prescription de la directive

Titel und / oder Nr. sowie Ausgabedatum der Norm.  
Title and / or No. and date of issue of the standard.  
Titre et / ou No. ainsi que date d'émission des normes.

94/9/EG: Geräte und Schutzsysteme zur bestimmungs-  
gemäßen Verwendung in explosionsgefährdeten  
Bereichen.

EN 60 079-0: 2006  
EN 60 079-1: 2004  
EN 60 079-7: 2007  
EN 61 241-0: 2006  
EN 61 241-1: 2004  
EN 60 529: 1991 + A1: 2000  
EN 60 947-3: 1999 + A1: 2001 + A2:2005  
EN 60 309-1: 1999+ A1: 2007  
EN 60 309-2: 1999+ A1: 2007

94/9/EC: Equipment and protective systems intended for  
use in potentially explosive atmospheres.

94/9/CE: Appareils et systèmes de protection destinés à  
être utilisés en atmosphère explosibles.

2004/108 EG: Elektromagnetische Verträglichkeit  
2004/108 EC: *Electromagnetic compatibility*  
2004/108 CE: *Compatibilité électromagnétique*

EN 60 947-1: 2007

Eberbach, den 05.06.2008

Ort und Datum  
Place and date  
Lieu et date

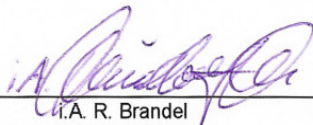
  
i. A. R. Brandel  
Leiter Labor  
Head of Laboratory  
Chef du dépt. Laboratoire

  
i. V. H. Huter  
Leiter Approbation  
Head of Approval office  
Chef du dépt. approbation

PTB 96 ATEX Q 1 - 4

Zertifizierungsstelle  
Notified Body of the certification  
Organes Notifié et Compétent

Physikalisch-Technische Bundesanstalt (0102)  
Bundesallee 100  
D-38116 Braunschweig

Konformitätsbewertungsstelle  
Notified Body to quality evaluation  
Organes d'attestation de conformité

Physikalisch-Technische Bundesanstalt (0102)  
Bundesallee 100  
D-38116 Braunschweig

Für den sicheren Betrieb des Betriebsmittels sind die Angaben der zugehörigen Betriebsanleitung zu beachten.  
*For the safe use of this apparatus, the informations given in the accompanying operating instructions must be followed.  
Afin d'assurer le bon fonctionnement de nos appareils, prière de respecter les directives du mode d'emploi correspondant à ceux-ci.*



**Cooper Crouse-Hinds GmbH**

Neuer Weg - Nord 49  
D 69412 Eberbach / Germany  
Fhone +49 (0) 6271/806-500  
Fax +49 (0) 6271/806-476  
Internet: www.CEAG.de  
E-Mail: Info-ex@ceag.de