

## Wartungs- und Reparatur- Steckdosenverteilungen, GHG 981

## Maintenance and repair supply socket distributions, GHG 981

## Distributions de prises de maintenance et de réparation, GHG 981



GHG 980 7003 P0001 (E)



## Betriebsanleitung Operating instructions Mode d'emploi



CZ: "Tento návod k použití si můžete vyžádat ve svém mateřském jazyce u příslušného zastoupení společnosti Cooper Crouse-Hinds/CEAG ve vaší zemi."

DK: "Montagevejledningen kan oversættes til andre EU-sprog og rekvireres hos Deres Cooper Crouse-Hinds/CEAG leverandør"

E: "En caso necesario podrá solicitar de su representante Cooper Crouse-Hinds/CEAG estas instrucciones de servicio en otro idioma de la Unión Europea"

EST: "Seda kasutusjuhendit oma riigikeeles võite küsida oma riigis asuvasst asjaomasest Cooper Crouse-Hinds/CEAG esindusest."

FIN: "Tarvittaessa tämän käyttöohjeen käännös on saatavissa toisella EU:n kielellä Teidän Cooper Crouse-Hinds/CEAG - edustajaltanne"

GR: Εὐὐν χρεἰασθεἰ, μεταρραση τῶν ὀδηγιῶν χρεἰσε ὡς σε ἄλλη γλῶσσα τῆς ΕΕ, ἔππορεἰ να ζητηθεἰ ἀπὸ τὸν Ἀντιπρῶσωπο τῆς Cooper Crouse-Hinds/CEAG"

H: "A kezelési útmutatót az adott ország nyelvén a Cooper Crouse-Hinds/CEAG cég helyi képviselőtől igényelheti meg."

I: "Se desiderate la traduzione del manuale operativo in un'altra lingua della Comunità à Europea potete richiederla al vostro rappresentante Cooper Crouse-Hinds/CEAG"

LT: "Šios naudojimo instrukcijos, išverstos į Jūsų gimtąją kalbą, galite pareikalauti atsakingoje "Cooper Crouse-Hinds/CEAG" atstovybėje savo šalyje."

LV: "Šo ekspluatācijas instrukciju valsts valodā varat pieprasīt jūsu valsts atbildīgajā Cooper Crouse-Hinds/CEAG pārstāvniecībā."

M: "Jistghu jitolbu dan il-manwal fil-lingwa nazzjonali tagħhom minghand ir-rappreżentant ta' Cooper Crouse Hinds/CEAG f'pajjiżhom."

NL: "Indien noodzakelijk kan de vertaling van deze gebruiksinstructie in een andere EU-taal worden opgevraagd bij Uw Cooper Crouse-Hinds/CEAG - vertegenwoordiging"

P: "Se for necessária a tradução destas instruções de operação para outro idioma da União Europeia, pode solicita-la junto do seu representante Cooper Crouse-Hinds/CEAG"

PL: "Niniejszą instrukcję obsługi w odpowiedniej wersji językowej można zamówić w przedstawicielstwie firmy Cooper-Crouse-Hinds/CEAG na dany kraj."

S: "En översättning av denna montage- och skötselinstruktion till annat EU - språk kan vid behov beställas från Er Cooper Crouse-Hinds/CEAG-representant"

SK: "Tento návod na obsluhu Vám vo Vašom rodnom jazyku poskytné zastúpenie spoločnosti Cooper Crouse-Hinds/CEAG vo Vašej krajine."

SLO: "Navodila za uporabo v Vašem jeziku lahko zahtevate pri pristojnem zastopništvu podjetja Cooper Crouse-Hinds/CEAG v Vaši državi."

## COOPER Crouse-Hinds GmbH

Neuer Weg - Nord 49  
D 69412 Eberbach / Germany  
Fone +49 (0) 6271/806 - 500  
Fax +49 (0) 6271/806 - 476  
Internet: <http://www.CEAG.de>  
E-Mail: [Info-ex@ceag.de](mailto:Info-ex@ceag.de)

Wartungs- und Reparatur-  
Steckdosenverteilungen,  
GHG 981

Maintenance and repair  
supply socket distributions,  
GHG 981

Distributions de prises de  
maintenance et de  
réparation, GHG 981

Inhalt:

	Inhalt.....	2
	Maßbilder.....	3-4
1	Technische Angaben.....	3
1.1	Steckdosenverteilung 40A...	3
1.2	Steckdosenverteilung 80A...	4
2	Sicherheitshinweise.....	5
3	Normenkonformität.....	5
4	Verwendungsbereich.....	5
5	Verwendung/Eigenschaften.	5-6
6	Installation.....	6
6.1	Montage.....	6
6.2	Öffnen des Gerätes/ Elektrischer Anschluss.....	6
6.3	Kabel- und Leitungs- einführung; Verschluss- stopfen.....	6
6.4	Flansch- u. Metallplatten.....	7
6.5	Schließen des Gerätes.....	7
6.6	Inbetriebnahme.....	7
7	Instandhaltung/Wartung.....	7
8	Reparatur / Instandsetzung Änderungen.....	7
9	Entsorgung / Wieder- verwertung.....	7
10	Konformitätserklärung.....	19

Contents:

	Contents.....	2
	Dimensional drawings.....	8-9
1	Technical data.....	8
1.1	Supply socket distribution 40A	8
1.2	Supply socket distribution 80A	9
2	Safety instructions.....	10
3	Conformity with standards...	10
4	Field of application.....	10
5	Application/Properties.....	10-11
6	Installation.....	11
6.1	Mounting.....	11
6.2	Opening the device / Electrical connection.....	11
6.3	Cable entry (KLE); blanking plug.....	11
6.4	Flanges and metal plates....	12
6.5	Closing apparatus.....	12
6.6	Putting into operation.....	12
7	Maintenance/Serviceing.....	12
8	Repairs/Modifications.....	12
9	Disposal/Recycling.....	12
10	Declaration of conformity....	19

Contenu:

	Contenu.....	2
	Plans cotés.....	13-14
1	Caractéristiques techniques.....	13
1.1	Distribution de prises à 40A....	13
1.2	Distribution de prises à 80A....	14
2	Consignes de sécurité.....	15
3	Conformité avec les normes.....	15
4	Domaine d'utilisation.....	15
5	Utilisation/Propriétés.....	15-16
6	Installation.....	16
6.1	Montage.....	16
6.2	Ouverture de l'appareil/ Raccordement électrique.....	16
6.3	Entrées de câble (KLE) bouchons de fermeture.....	16
6.4	Plaques de fond et plaques métalliques à bride.....	17
6.5	Fermeture de l'enveloppe / Fermeture du couvercle.....	17
6.6	Mise en service.....	17
7	Maintien/Entretien.....	17
8	Réparation/Remise en état/Modifications.....	17
9	Évacuation des déchets/ Recyclage.....	17
10	Déclaration de conformité.....	19

# Wartungs- und Reparatur- Steckdosenverteilungen, GHG 981



## Achtung:

Der Sicherheitsschalter der Wartungs- und Reparatur- Steckdosenverteilung ist mit einem Vorhängeschloss (ØBügel = 4 - 6mm) gegen unbefugte Benutzung zu sichern (siehe auch Bild 1, Seite 5).

Der Deckel des Sicherheitsschalters ist in "AUS"-Stellung nicht abnehmbar.

Für die Inbetriebnahme der Steckdosenverteilung muss eine "Heissarbeitsgenehmigung" vorliegen.

Vor dem Einschalten ist sicherzustellen, dass keine explosionsfähige Atmosphäre vorhanden ist.

## 1 Technische Daten

### 1.1 Steckdosenverteilung GHG 981 - 40A

Gerätekenzeichnung nach 94/9/EG und Norm:  $\text{Ex II 2 G Ex e d II C T6}$

Explosionsschutz:

EG-Baumusterprüfung: PTB 00 ATEX 1100X

Bemessungsspannung: bis 420V, 50/60 Hz

Bemessungsstrom: max. 40A

Max. Vorsicherung: 80A gL

Schaltvermögen AC 3: 420V / 40A

Zulässige Umgebungstemperatur: -20° C bis +40° C (Listenausführung)

Abweichende Temperaturen sind bei Sonderversionen möglich)

Zul. Lagertemperatur in Originalverpackung: -40° C bis +80° C

Schutzart nach EN/IEC 60529 bei geschlossenem und gesichertem Klappdeckel sowie

ordnungsgemäß gesteckten CEAG Steckern: IP 66 (Listenausführung)

Schutzklasse nach EN/IEC 61140: 1 - wird von den Geräten erfüllt

Leitungseinführung (Listenausführung): 1xM40 (Ø 16-28mm)+1xM25 (Ø 8-17mm)

Anschlussklemme: 2 x 4 - 16mm<sup>2</sup>

Prüfdrehmomente:

Druckschraube der KLE M25 M40

für min. Kabel Ø in Nm 5,00 11,0

für max. Kabel Ø in Nm 3,50 5,00

Deckelschrauben 2,5 Nm

Anschlussklemmen 2,5 Nm

Gewicht (Listenausführung): ca. 8,90 kg

Maßangaben in mm  
X = Befestigungsmaße

Wartungs- und Reparatur- Steckdosen-  
verteilung, GHG 981 0042 / 40A

Anschlussbild  
GHG 981 0042 / 40A

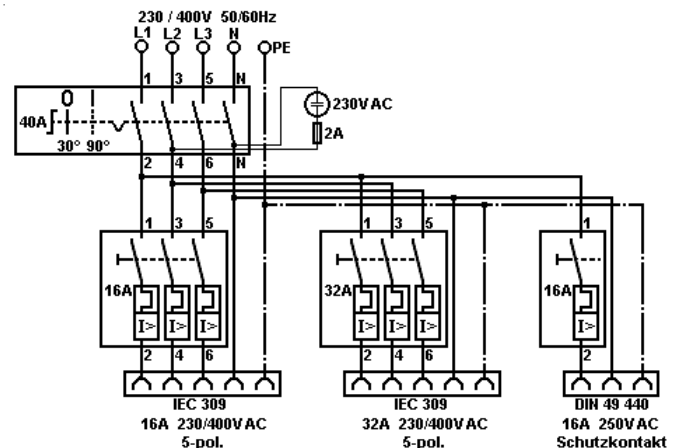
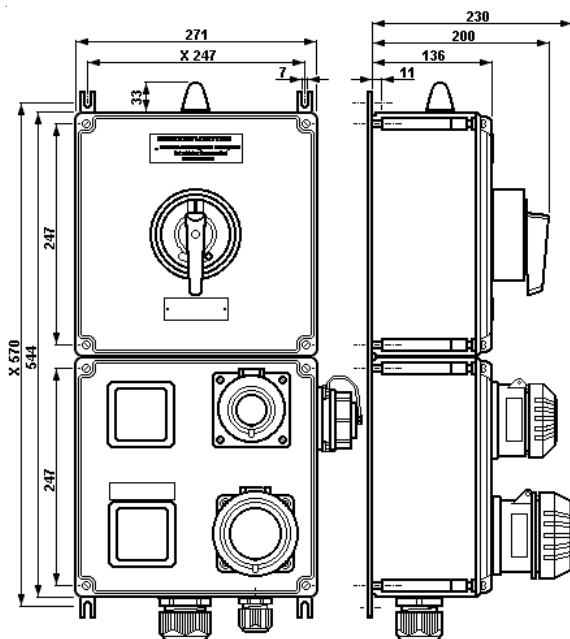

# Wartungs- und Reparatur- Steckdosenverteilungen, GHG 981



## Achtung:

Der Sicherheitsschalter der Wartungs- und Reparatur- Steckdosenverteilung ist mit einem Vorhängeschloss (ØBügel = 4 - 6 mm) gegen unbefugte Benutzung zu sichern (siehe auch Bild 1, Seite 5).

Der Deckel des Sicherheitsschalters ist in "AUS"-Stellung nicht abnehmbar.

Für die Inbetriebnahme der Steckdosenverteilung muss eine "Heissarbeitsgenehmigung" vorliegen.

Vor dem Einschalten ist sicherzustellen, dass keine explosionsfähige Atmosphäre vorhanden ist.

## 1.2 Steckdosenverteilung GHG 981 - 80A

Gerätekenzeichnung nach 94/9/EG und Norm:  $\text{Ex II 2 G Ex e d II C T6}$

EG-Baumusterprüfung:	PTB 00 ATEX 1100X	
Bemessungsspannung:	bis 500V, 50/60 Hz	
Bemessungsstrom:	max. 80A	
Max. Vorsicherung:	125A gL	
Schaltvermögen AC 3:	500V / 80A	
Zulässige Umgebungstemperatur:	-20° C bis +40° C (Listenausführung)	
Abweichende Temperaturen sind bei Sonderversionen möglich)		
Zul. Lagertemperatur in Originalverpackung:	-40° C bis +80° C	
Schutzart nach EN/IEC 60529 bei geschlossenem und gesichertem Klappdeckel sowie ordnungsgemäß gesteckten CEAG Steckern:	IP 66 (Listenausführung)	
Schutzklasse nach EN/IEC 61140:	I - wird von den Geräten erfüllt	
Leitungseinführung (Listenausführung):	1xM50 (Ø 21-35mm)+1xM25 (Ø 8-17mm)	
Anschlussklemme:	2 x 4 - 25mm <sup>2</sup> (mit Kabelschuh 1 x 35mm <sup>2</sup> )	
Prüfdrehmomente:		
Druckschraube der KLE	M25	M50
für min. Kabel Ø in Nm	5,00	16,0
für max. Kabel Ø in Nm	3,50	5,00
Deckelschrauben	2,5 Nm	
Anschlussklemmen	3,5 Nm	
Gewicht (Listenausführung):	ca. 16,20 kg	

Maßangaben in mm  
X = Befestigungsmaße

Wartungs- und Reparatur- Steckdosenverteilung  
GHG 981 0043 / 80A

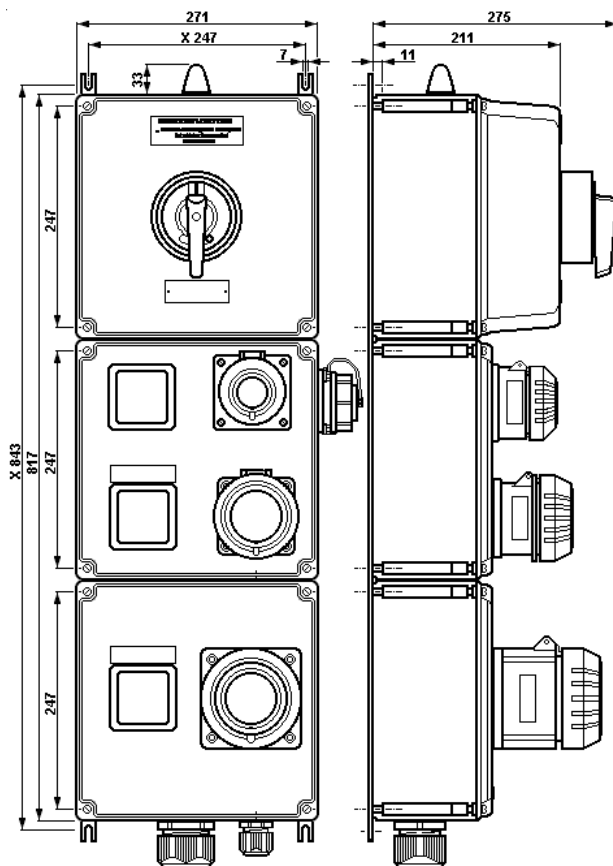

Anschlussbild  
GHG 981 0043 / 80A

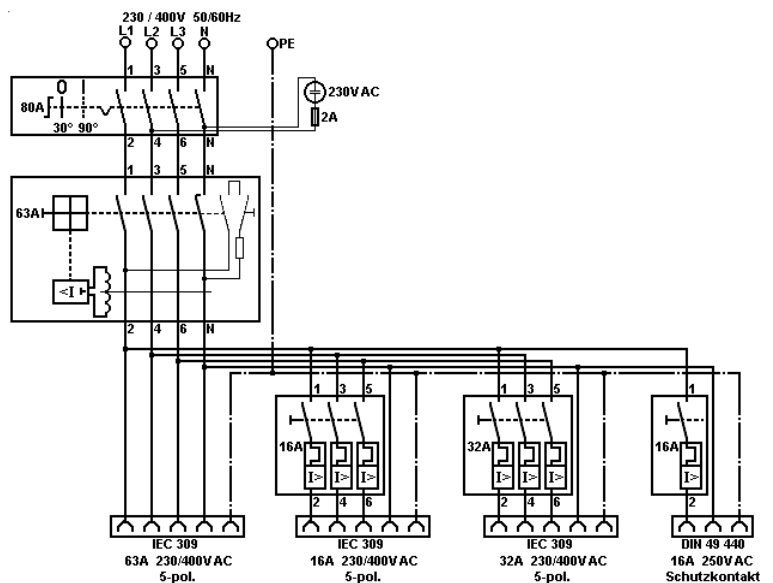

# Wartungs- und Reparatur- Steckdosenverteilungen, GHG 981

Bild 1



## 2 Sicherheitshinweise



**Die Wartungs- und Reparatur- Steckdosenverteilungen sind nicht für den Einsatz in Zone 0 geeignet.**

**Die Steckdosenverteilungen sind mit einem Vorhängeschloss am Sicherheitsschalter (Ø Bügel = 4 - 6mm) gemäß Bild 1, gegen unbefugte Benutzung zu sichern. Der Deckel des Sicherheitsschalters ist in "AUS-STELLUNG" nicht abnehmbar.**

**Für die Inbetriebnahme der Wartungs- und Reparatur- Steckdosenverteilung muss eine "Heissarbeitsgenehmigung" vorliegen. Vor dem Einschalten ist sicherzustellen, dass keine explosionsfähige Atmosphäre vorhanden ist.**

**Umbauten oder Veränderungen an den Steckdosenverteilungen sind nicht gestattet. Sie sind bestimmungsgemäß in unbeschädigtem und einwandfreiem Zustand zu betreiben.**

**Als Ersatz und zur Reparatur der Steckdosenverteilungen dürfen nur Originalteile von COOPER CROUSE-HINDS / CEAG verwendet werden. Reparaturen, die den Explosionsschutz betreffen, dürfen nur von COOPER CROUSE-HINDS / CEAG oder einer qualifizierten Elektrofachkraft in Übereinstimmung mit national geltenden Regeln durchgeführt werden.**

**Vor Inbetriebnahme müssen die Steckdosenverteilungen entsprechend der im Abschnitt 6 genannten Anweisungen geprüft werden.**

**Alle Fremdkörper müssen vor der ersten Inbetriebnahme aus den Geräten entfernt werden. Beachten Sie die nationalen Sicherheits- und Unfallverhütungsvorschriften und die nachfolgenden Sicherheitshinweise in dieser Betriebsanleitung, die wie dieser Text in Kursivschrift gefasst sind!**

## 3 Normenkonformität

Das Betriebsmittel ist gemäß DIN EN ISO 9001 entwickelt, gefertigt und geprüft worden. Es entspricht den in der Konformitätserklärung aufgeführten Normen.

94/9 EG: Geräte und Schutzsysteme zur bestimmungsgemäßen Verwendung in explosionsgefährdeten Bereichen.

Weitere Anforderungen wie die Richtlinie "Elektromagnetische Verträglichkeit (2004/108/EG)" werden von den Steckdosenverteilungen erfüllt.

## 4 Verwendungsbereich

Die Wartungs- und Reparatur- Steckdosenverteilungen sind zum Einsatz in explosionsgefährdeten Bereichen der Zonen 1, 2 gemäß IEC 60 079-10 und IEC 60 079-14 geeignet!

Die eingesetzten Gehäusematerialien einschließlich der außenliegenden Metallteile bestehen aus hochwertigen Werkstoffen, die einen anwendungsgerechten Korrosionsschutz und Chemikalienresistenz in "normaler Industrielatmosphäre" gewährleisten:

- schlagfestes Polyamid
- glasfaserverstärktes Polyester
- Edelstahl AISI 316 L.

Bei einem Einsatz in extrem aggressiver Atmosphäre, können Sie zusätzliche Informationen über die Chemikalienbeständigkeit der eingesetzten Kunststoffe, bei Ihrer zuständigen Cooper Crouse-Hinds Niederlassung erfragen.

## 5 Verwendung/Eigenschaften

Die Wartungs- und Reparatur- Steckdosenverteilungen sind zur Stromversorgung bei Reparatur- und Wartungseinsätzen sowie Installationsarbeiten, nach Vorliegen der Heissarbeitsgenehmigung in explosionsgefährdeten Bereichen, geeignet.

Die Steckdosenverteilungen sind mit einem Sicherheitsschalter ausgestattet und bis max. 80A einsetzbar (siehe technische Daten).

Der Sicherheitsschalter kann in "AUS"-Stellung mit 3 Vorhängeschlösser gegen unbefugtes Schalten gesichert werden (siehe Bild 1, Bügeldurchmesser der Vorhängeschlösser von 4 bis 6 mm).

Eine interne Verriegelungseinheit verhindert, dass ein Öffnen des Gehäuses in der "AUS"-Stellung möglich ist.

Die IEC- Flanschsteckdosen in "Industrieausführung" sind generell für den in der IEC 309 festgelegten Spannungsbereich einsetzbar (z.B.  $U_N$  400V das entspricht dem Spannungsbereich 380 - 415V).

Die Schutzkontaktflanschsteckdosen, gemäß DIN VDE 0620, sind bis max. 16A, 250V 50/60Hz zu betreiben.

Die Steckdosen sind über Leistungs- bzw. FI-Schutzschalter mit dem entsprechenden Bemessungsstrom abgesichert.

Nach mehreren Kurzschlüssen sind Leistungsschalter auf ihre Funktion zu überprüfen.

Ein FI- Schutzschalter verhindert nicht die vom elektrischen Schlag ausgeübte Empfindung auf den menschlichen Körper.

Nach der Beseitigung der Ursache der Auslösung des FI- Schutzschalters wird dieser durch schalten des Kipphebels (blau) in "ON"-Position, zurückgesetzt.

Zum Wiedereinschalten der ausgelösten Leistungs- bzw. FI-Schutzschalter sowie zur Funktionsprüfung des FI-Schutzschalters, ist der entsprechende Gehäusedeckel zu Öffnen.

**Achtung: Bei unter Spannung stehender Steckdosenverteilung, ist bei geöffnetem Gehäusedeckel mit besonderer Sorgfalt das Wiedereinschalten der Leistungsschalter bzw. die Funktionsprüfung des FI-Schutzschalters von Fachpersonal durchzuführen!**

**Das am Stecker angeschlossene Betriebsmittel muss für die anliegende Netzspannung geeignet sein.**

Der Bajonettring des COOPER CROUSE-HINDS / CEAG Steckers wird nach dem Stecken, um die Schutzart gemäß Typenschild auch mit gestecktem Stecker zu erreichen, bis zum Anschlag auf die IEC - Flanschsteckdose gedreht.

**Beim Einsatz von anderen Steckern mit einer niedrigeren als für die Steckdose zutreffenden IP- Schutzart, wird die IP-Schutzart der gesteckten Verbindung (Stecker und Flanschsteckdose) reduziert.**

Nach dem Trennen des Steckers von der Steckdose ist die Steckdose zu verschließen und mit dem Bajonettring zu sichern.

Die CEE-Flanschsteckdosen können zusätzlich mit einem Vorhängeschloss (Ø Bügel = 5mm) am Bajonettring (siehe Bild 1, Seite 5), gegen unbefugtes Benutzen gesichert werden.

# Wartungs- und Reparatur- Steckdosenverteilungen, GHG 981

*Angaben aus Punkt 3 und Punkt 4 sind bei der Verwendung zu berücksichtigen. Andere als die beschriebenen Anwendungen sind ohne schriftliche Erklärung der Fa. COOPER CROUSE-HINDS / CEAG nicht zulässig.*

*Beim Betrieb sind die in der Betriebsanleitung unter Punkt 7 genannten Anweisungen zu beachten.*

*Die Verantwortung hinsichtlich bestimmungsgemäßer Verwendung dieser Wartungs- und Reparatur- Steckdosenverteilungen unter Bezugnahme der in dieser Anleitung vorhandenen Rahmenbedingungen (s. technische Daten) liegt allein beim Betreiber.*

## 6 Installation

Für das Errichten / Betreiben sind die relevanten nationalen Vorschriften sowie die allgemein anerkannten Regeln der Technik maßgebend.

**Unsachgemäße Installation und Betrieb der Wartungs und Reparatur- Steckdosenverteilung kann zum Verlust der Garantie führen.**

### 6.1 Montage

Die Montage der Wartungs- und Reparatur-Steckdosenverteilungen kann ohne Öffnen der Gehäuse erfolgen.

Die Steckdosenverteilungen müssen bei der Direktmontage an der Wand an den vorgesehenen Befestigungspunkten eben aufliegen.

Die gewählte Befestigungsschraube muss der Befestigungsöffnung angepasst sein (siehe Maßbild). Die Steckdosenverteilung ist mit mindestens vier Schrauben zu befestigen.

### 6.2 Öffnen des Gerätes / Elektrischer Anschluss

**Der elektrische Anschluss des Betriebsmittels darf nur durch Fachpersonal erfolgen.**

**Vor Öffnen des Gehäuses (Sicherheits-schalter) ist die Spannungsfreiheit sicherzustellen, bzw. sind geeignete Schutzmaßnahmen zu ergreifen.**

Vor dem Öffnen ist der Schalter in "EIN"-Stellung zu schalten.

Die ordnungsgemäß abisolierten Anschlussleitungen der Kabel sind unter Berücksichtigung einschlägiger Vorschriften anzuschließen.

**Zur Aufrechterhaltung der Zündschutzart ist der Leiteranschluss mit besonderer Sorgfalt durchzuführen.**

**Die Isolation der Anschlussleitungen muss bis an die Klemme heranreichen. Der Leiter selbst darf nicht beschädigt sein. Die minimal und maximal anschließbaren Leiterquerschnitte sind zu beachten (siehe technische Daten).**

Der Sicherheitsschalter 80A kann wahlweise mit 35mm<sup>2</sup> Kabelschuhen (DIN 46 234 / 8-35) angeschlossen werden.

**Achtung: Das Aufpressen der Kabelschuhe auf das Kabel ist fachgemäß durchzuführen. Es ist sicherzustellen, dass die erforderlichen Mindestluftstrecken eingehalten werden (bei 690V  $\geq$  12mm).**

Alle Schrauben und/oder Muttern der Anschlussklemmen, auch die der nicht benutzten, sind fest anzuziehen.

**Bei übermäßigem Anziehen kann der Anschluss beeinträchtigt oder beschädigt werden.**

Die Anschlussklemmen sind für den Anschluss von Kupferleitern ausgelegt.

Bei der Verwendung von mehr- oder feindräftigen Anschluss-kabel /-leitungen sind die Aderenden entsprechend den geltenden nationalen und internationalen Vorschriften zu behandeln (z.B. Verwendung von Aderendhülsen).

Die Lage der Anschlussklemmen entnehmen Sie dem Anschlussbild Seite 3 und 4.

Um ein korrektes Schließen des Sicherheitsschalters zu gewährleisten, ist ein Schalten an der Schaltachse des Schalteinsatzes bei geöffnetem Gerät nicht zulässig.

Um die Funktions- und Wirksamkeit des FI-Schutzschalters zu gewährleisten sind die höchstzulässigen Erdungswiderstände gemäß den Errichtungsbestimmungen einzuhalten.

Wird der Schalteinsatz, zum leichteren Einführen der Anschlussleitungen in das Gehäuse, aus dem Gehäuse demontiert, muss vor dem elektrischen Anschluss der Schalteinsatz wieder ordnungsgemäß in das Gehäuseunterteil eingesetzt werden.

### 6.3 Kabel- und Leitungseinführungen (KLE); Verschluss-Stopfen

**Es dürfen generell nur bescheinigte KLE und Verschluss-Stopfen verwendet werden.**

**Für bewegliche Leitungen sind Trompetenverschraubungen oder andere geeignete Einführungen mit zusätzlicher Zugentlastung zu verwenden.**

Beim Einsatz von KLE mit einer niedrigeren als der für das Gerät zutreffenden IP-Schutzart, (siehe Seite 3+4, technische Daten) wird die IP-Schutzart des gesamten Gerätes reduziert.

**Die für die eingesetzten KLE maßgebenden Montagerichtlinien sind zu beachten.**

Um die Mindestschutzart herzustellen, sind nicht benutzte Einführungsöffnungen mit einem bescheinigten Verschluss-Stopfen zu verschließen.

Es ist darauf zu achten, dass bei der Installation der KLE die für den Leitungsdurchmesser geeigneten Dichtungseinsätze verwendet werden. Bei ausschneidbaren Dichtungseinsätzen ist sicherzustellen, dass der Einsatz ordnungsgemäß dem Leitungsdurchmesser angepasst wird.

Zur Sicherstellung der erforderlichen Mindestschutzart sind die KLE fest anzuziehen.

**Bei übermäßigem Anziehen kann die Schutzart beeinträchtigt werden.**

**Achtung: Beim Anziehen der Hutmutter der Metall-KLE (z.B. Typ ADL/ADE) ist die Verschraubung mit einem geeigneten Werkzeug gegen Verdrehen zu sichern.**

Alle nicht benutzten metrischen COOPER CROUSE-HINDS / CEAG KLE sind mit dem bescheinigten Verschluss für metrische KLE zu verschließen.

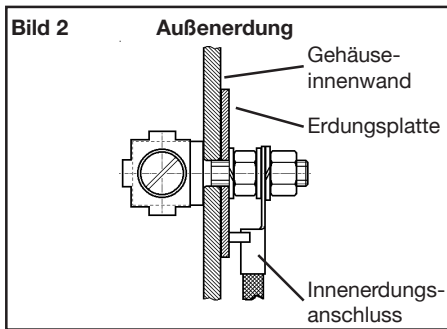

## 6.4 Flansche, Metallplatten und Außenerdung

Müssen Flanschplatten demontiert werden (z.B. zum Bohren von Einführungsöffnungen), ist bei der Montage zur Aufrechterhaltung der Mindestschutzart auf den korrekten Sitz der Flanschplatte und den Sitz des Befestigungsbügels zu achten.

**Von außen herangeführte PE-Leitungen sind auf die dafür vorgesehene PE-Klemme am Flansch anzuschließen.**

Ist eine separate Außenerdung am Kunststoffgehäuse angebracht, darf dieser Anschluss mit einer Leitung von max. 25mm<sup>2</sup> angeschlossen werden.

Dieser Außenerdungsanschluss ist innen im Gehäuse für einen Kabelschuhanschluss mit einem Loch für M6 ausgelegt (siehe auch Bild 2).

**Achtung: Metallflansche, Metallplatten und Metallverschraubungen müssen in den Potentialausgleich miteinbezogen werden.**

## 6.5 Schließen des Gerätes

**Alle Fremdkörper sind aus dem Gerät zu entfernen.**

Der Schaltgriff am Deckel der Sicherheitschalters muss in "EIN"-Stellung stehen.

**Beim Aufsetzen des Gehäusedeckels ist darauf zu achten, dass die Schaltachse des Schalteinsatzes korrekt in die Mitnehmeröffnung des Schaltgriffes eingeführt wird.**

Zur Sicherstellung der erforderlichen Mindestschutzart sind die Deckelschrauben fest anzuziehen.

**Bei übermäßigem Anziehen kann die Schutzart beeinträchtigt werden.**

## 6.6 Inbetriebnahme

Vor Inbetriebnahme des Betriebsmittels sind die in den einzelnen nationalen Bestimmungen genannten Prüfungen durchzuführen.

Außerdem ist vor der Inbetriebnahme die korrekte Funktion und Installation des Betriebsmittels in Übereinstimmung mit dieser Betriebsanleitung und anderen anwendbaren Bestimmungen zu überprüfen.

**Achtung: Die Inbetriebnahme der Wartungs- und Reparatur- Steckdosenverteilungen darf nur mit einer "Heissarbeitsgenehmigung" erfolgen, wenn sichergestellt ist, dass keine explosionsfähige Atmosphäre vorhanden ist!**

Löst der FI-Schutzschalter bei Inbetriebnahme sofort aus, sind die daran angeschlossenen Verbrauchsmittel auf Erdschluss zu überprüfen. Vorhandene Verbindungen oder Isolationsfehler zwischen dem Neutralleiter und Schutzleiter zu beseitigen.

Vor jedem Stecken der Stecker in die Steckdosen sind diese auf Beschädigungen zu überprüfen.

Der Betreiber muss dafür sorgen, dass beim Betrieb der Steckdosen überall ein gleiches Erdpotential anliegt.

**Unsachgemäße Installation und Betrieb der Wartungs- und Reparatur- Steckdosenverteilungen kann zum Verlust der Garantie führen.**

## 7 Instandhaltung / Wartung

**Die für die Wartung / Instandhaltung von elektrischen Betriebsmitteln in explosionsgefährdeten Bereichen geltenden nationalen Bestimmungen sind einzuhalten (EN 60079-17).**

**Vor Öffnen des Gehäuses Spannungsfreiheit sicherstellen oder geeignete Schutzmaßnahmen ergreifen.**

Die erforderlichen Wartungsintervalle sind anwendungsspezifisch und daher in Abhängigkeit von den Einsatzbedingungen vom Betreiber festzulegen.

Die weiße Prüftaste "T" des FI-Schutzschalters ist einmal monatlich im eingeschalteten Zustand zu betätigen. Der FI-Schutzschalter muss nach Betätigung der Prüftaste auslösen (blauer Schaltgriff springt in Schaltstellung "0").

Ist dies nicht der Fall ist die Schutzfunktion nicht mehr gewährleistet und der FI-Schutzschalter muss ausgetauscht werden.

**Achtung: Bei unter Spannung stehender Steckdosenverteilung, ist bei geöffnetem Gehäusedeckel mit besonderer Sorgfalt das Wiedereinschalten der Leistungsschalter bzw. die Funktionsprüfung des FI-Schutzschalters, von Fachpersonal durchzuführen!**

Im Rahmen der Wartung sind vor allem die Teile, von denen die Zündschutzart abhängt, zu prüfen (z.B. Unversehrtheit der druckfesten Komponenten, des Gehäuses, der Dichtungen und der Kabel- und Leitungseinführung).

Sollte bei einer Wartung festgestellt werden, dass Instandsetzungsarbeiten erforderlich sind, ist Abschnitt 8 dieser Betriebsanleitung zu beachten.

## 8 Reparatur / Instandsetzung / Änderungen

**Instandsetzungsarbeiten / Reparaturen dürfen nur mit COOPER CROUSE-HINDS / CEAG Originalersatzteilen vorgenommen werden.**

**Bei Schäden an der druckfesten Kapselung ist nur ein Austausch zulässig. Im Zweifelsfalle ist das betroffene Betriebsmittel an den Hersteller zur Reparatur zurückzugeben.**

**Reparaturen, die den Explosionsschutz betreffen, dürfen nur vom Hersteller oder einer qualifizierten Elektrofachkraft in Übereinstimmung mit national geltenden Regeln durchgeführt werden (EN 60079-19).**

Komponenten dürfen nur gegen gleiche Komponenten (elektrische und mechanische Baugröße) ausgewechselt werden.

Bei Austausch dieser einzelnen Einbaukomponenten (Sicherheitsschalter, Leistungsschalter, FI-Schutzschalter, Flanschsteckdosen usw.) ist Punkt 6.2 "Öffnen des Gerätes/Elektrischer Anschluss" zu beachten.

**Umbauten oder Änderungen am Betriebsmittel sind nicht gestattet.**

## 9 Entsorgung / Wiederverwertung

Bei der Entsorgung des Betriebsmittels sind die jeweils geltenden nationalen Abfallbeseitigungsvorschriften zu beachten.

Zur Erleichterung der Wiederverwertbarkeit von Einzelteilen sind Kunststoffteile mit dem Kennzeichen des verwendeten Kunststoffes versehen.

Programmänderungen und -ergänzungen sind vorbehalten.



**Attention:**

*The safety switch of the maintenance and repair supply socket distribution shall be safeguarded against unauthorized use by means of a padlock (padlock shackle Ø = 4-6 mm, see page 10, Fig. 1).*

*The cover cannot be removed when the safety switch is in the OFF position.*

*Operation of supply socket distributions is only permitted if a "Hot Work Permit" has been granted.*

*Before switching on, ensure that there is no potentially explosive gas atmosphere.*

**1 Technical data**

**1.1 Supply socket distributions GHG 981 - 40A**

Marking acc. to 94/9/EC and directive:

II 2 G Ex e d II C T6

EC-type examination certificate:	PTB 00 ATEX 1100X
Rated voltage:	bis 420V, 50/60 Hz
Rated current:	max. 40A
Back-up fuse:	max. 80A gL
Switching capacity AC 3:	420V / 40A
Perm. ambient temperature:	-20° C to +40° C (standard version)

other temperatures possible for special versions.

Perm. storage temperature in original packing: -40° C to +80° C

Protection category acc. to EN/IEC 60529

with closed and secured hinged cover, as well

as correctly inserted CEAG plugs: IP 66 (standard version)

Insulation class acc. to EN/IEC 61140: I - is complied with by the devices

Cable entry (standard version): 1xM40 (Ø 16-28mm)+1xM25 (Ø 8-17mm)

Supply terminal: 2 x 4 - 16mm<sup>2</sup>

Test torques:

Cap nut of the plastic cable entry	M25	M40
for min. cable Ø in Nm	5,00	11,0
for max. cable Ø in Nm	3,50	5,00

Cover screws 2.5 Nm

Terminals 2.5 Nm

Weight (standard version): ca. 8.90 kg

Dimensions in mm  
X = Fixing dimensions

Maintenance and repair supply socket distributions, GHG 981 0042 / 40A

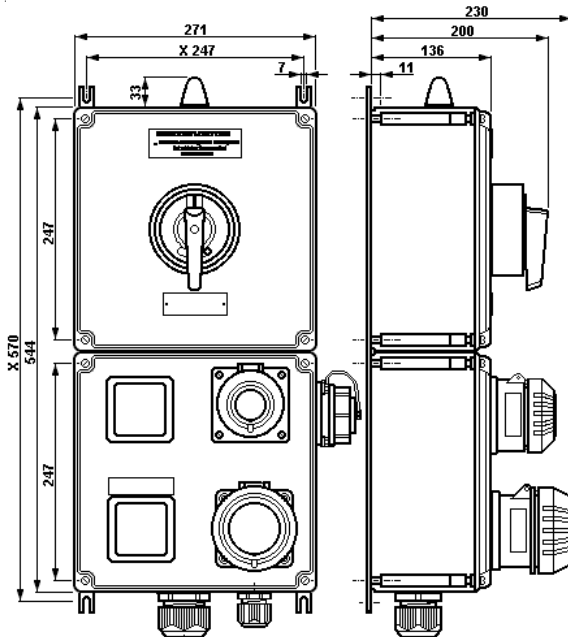

Wiring diagram  
GHG 981 0042 / 40A

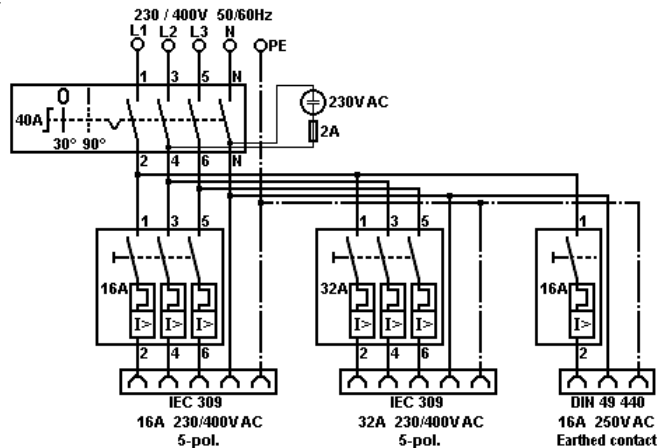



**Attention:**

*The safety switch of the maintenance and repair supply socket distribution shall be safeguarded against unauthorized use by means of a padlock (padlock shackle Ø = 4-6 mm, see page 10, Fig. 1).*

*The cover cannot be removed when the safety switch is in the OFF position.*

*Operation of supply socket distributions is only permitted if a "Hot Work Permit" has been granted.*

*Before switching on, ensure that there is no potentially explosive gas atmosphere.*

**1.1 Supply socket distributions GHG 981 - 80A**

Marking acc. to 94/9/EC and directive:

II 2 G Ex e d II C T6

EC-type examination certificate:	PTB 00 ATEX 1100X	
Rated voltage:	bis 500V, 50/60 Hz	
Rated current:	max. 80A	
Back-up fuse:	max. 125A gL	
Switching capacity AC 3:	500V / 80A	
Perm. ambient temperature:	-20° C to +40° C (standard version)	
other temperatures possible for special versions.		
Perm. storage temperature in original packing:	-40° C to +80° C	
Protection category acc. to EN/IEC 60529	with closed and secured hinged cover, as well as correctly inserted CEAG plugs:	
	IP 66 (standard version)	
Insulation class acc. to EN/IEC 61140:	I - is complied with the devices	
Cable entry (standard version):	1xM50 (Ø 21-35mm)+1xM25 (Ø 8-17mm)	
Supply terminal:	2 x 4 - 25 (1 x 35mm² with cable lug)	
Test torques:		
Cap nut of the plastic cable entry	M25	M50
for min. cable Ø in Nm	5.00	16.0
for max. cable Ø in Nm	3.50	5.00
Cover screws	2.5 Nm	
Terminals	3.5 Nm	
Weight (standard version):	ca. 16.20 kg	

Dimensions in mm  
X = Fixing dimensions

Maintenance and repair supply socket distributions, GHG 981 0043 / 80A

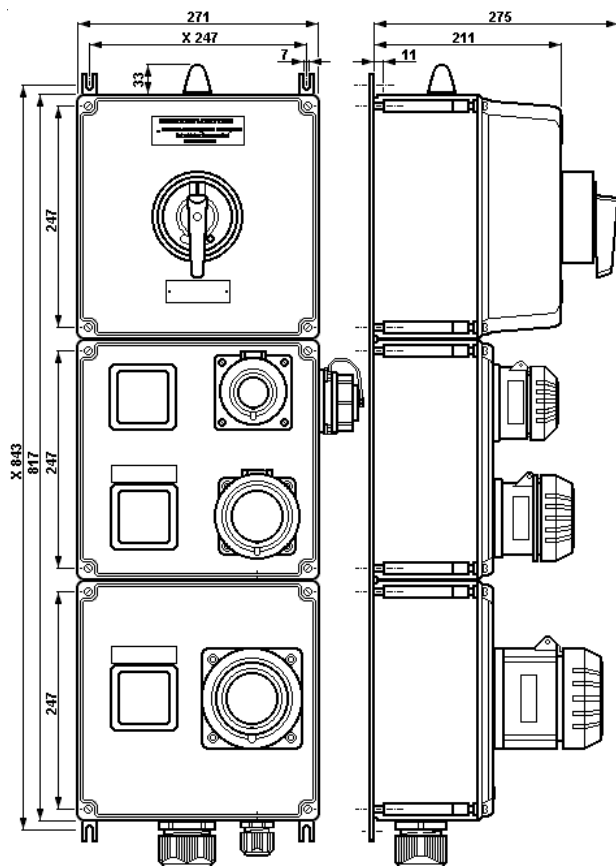

Wiring diagram  
GHG 981 0043 / 80A

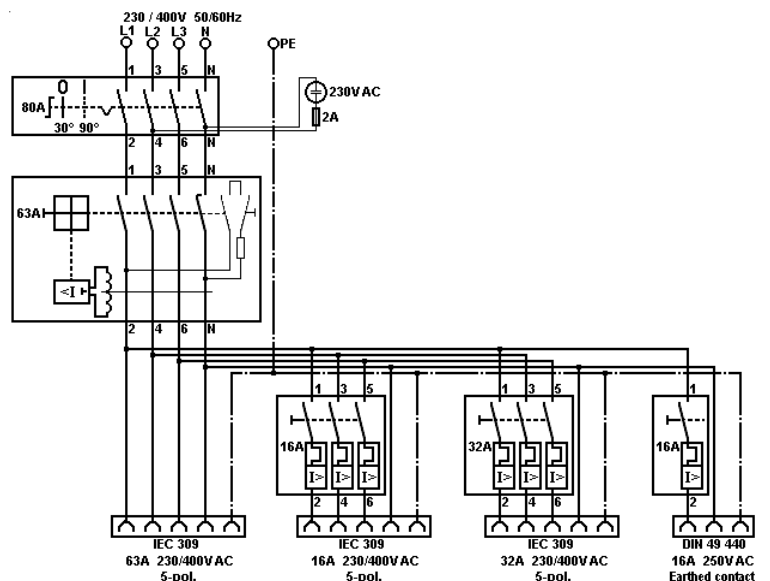

Fig. 1



## 2 Safety instructions



***The maintenance and repair supply socket distributions are not suitable for Zone 0 hazardous areas.***

***The safety switch of the maintenance and repair supply socket distribution shall be safeguarded against unauthorized use by means of a padlock (padlock shackle  $\varnothing = 4-6$  mm, Fig. 1).***

***The cover cannot be removed when the safety switch is in the OFF position.***

***Operation of supply socket distributions is only permitted if a "Hot Work Permit" has been granted.***

***Before switching on, ensure that there is no potentially explosive gas atmosphere.***

***Modifications to the supply socket distributions or changes to their design are not permitted. They shall be used for their intended purpose and shall be in a perfect and clean condition.***

***Only original COOPER CROUSE-HINDS / CEAG parts may be used as replacements and for repairs.***

***Repairs that affect the explosion protection may only be carried out by COOPER CROUSE-HINDS / CEAG or by a qualified electrician in compliance with the respective national regulations.***

***Prior to being put into operation, the supply socket distributions shall be checked in accordance with the instructions as per section 6.***

***Before initial operation, any foreign matter shall be removed from the supply socket distributions.***

***The national safety rules and regulations for the prevention of accidents, as well as the safety instructions included in these operating instructions, that, like this text, are set in italics, shall be observed!***

## 3 Conformity with standards

The apparatus is conform to the standards specified in the EC-Declaration of conformity. It has been designed, manufactured and tested according to the state of the art and to DIN EN ISO 9001.

94/9 EC: Equipment and protective systems intended for use in potentially explosive atmospheres.

The supply socket distributions also fulfil further requirements such as those of the directive on electromagnetic compatibility (2004/108/EEC).

A built-in locking device prevents the opening of the enclosure in the „OFF“ position.

The IEC -flange sockets in "industrie design" can generally be used for the voltage range laid down in IEC 309 (e.g. UN 400V corresponds to the voltage range 380 - 415V).

In acc. with DIN VDE 0620, the flange sockets with earthed contacts shall be operated up to max. 16A, 250V, 50/60Hz.

The sockets are safeguarded by means of MCBs or ELCBs (RCDs) with the respective rated current.

The function of circuit breakers shall be checked after several short circuits.

An ELCB (RCD) does not prevent the sensation on the human body resulting from an electric shock.

After the cause for tripping has been eliminated, reset the ELCB (RCD) by switching the toggle switch (blue) to the "ON" position.

Open the respective enclosure cover to switch the tripped MCB or ELCB (RCD) on again and to check the function of the ELCB (RCD).

***Warning: In the case of live socket distributions and when the enclosure cover is open, the switching-on of the MCB or the function test of the ELCB (RCD) shall be carried out with special care by specialized personnel!***

***The apparatus connected to the plug shall be suitable for the mains voltage being applied.***

To ensure the degree of protection stated on the type label even when the plug is inserted, after insertion the bayonet ring on the COOPER CROUSE-HINDS / CEAG plug is turned until it reaches the stop on the IEC flange socket.

***When using other plugs with a lower IP-protection than that which applies to the maintenance socket, the IP- protection of the whole combination (plug and flange socket) is reduced.***

After separating the plug from the flange socket, the latter shall be closed and secured with the bayonet ring.

The CEE flange sockets a padlock (shackle  $\varnothing = 5$ mm) can be fitted to the bayonet ring (see Fig 1, page 10) as an additional safeguard against unauthorized use.

***The data according to sections 3 and 4 shall be taken into account during use.***

## 4 Field of application

The maintenance and repair socket distributions are suitable for use in Zone 1, 2 hazardous areas acc. to IEC 60 079-10 and IEC 60 079-14!

The enclosure materials used, including the exterior metal parts, are high-quality materials which ensure a corrosion protection and resistance to chemical substances corresponding to the requirements in a "normal industrial atmosphere":

- impact resistant polyamide
- glass-fibre reinforced polyester
- special steel AISI 316 L.

In case of use in an extremely aggressive atmosphere, please refer to manufacturer.

## 5 Use/Properties

Provided that a "hot work permit" has been issued, the maintenance and repair socket distributions can be used for the supply of power during repair, maintenance and installation work in hazardous areas.

The supply socket distributions are fitted with a safety switch and can be used up to max. 80 A (see Technical Data).

To prevent unauthorized switching, the switch can be locked in the "OFF" position by means of 3 padlocks, see Fig. 1 (shackle diameter of padlocks 4-6 mm).

**Applications other than those described are not permissible without a written declaration of consent from Messrs. COOPER CROUSE-HINDS / CEAG.**

**During operation the instructions stated in section 7 of the operating instructions shall be observed.**

**The user alone is responsible for the appropriate use of this maintenance and repair supply socket distributions in consideration of the basic conditions existing at the plant (see Technical data).**

## 6 Installation

The respective national regulations as well as the general rules of engineering shall be observed for the mounting and operation.

**The improper installation and operation of maintenance and repair socket distribution may result in the invalidation of the guarantee.**

### 6.1 Mounting

The maintenance and repair supply socket distributions can be mounted without opening the enclosures.

When the socket distributions are mounted directly onto the wall, the distributions shall rest evenly only at the fastening points provided for them.

The chosen screw shall match the fastening hole (see dimensional drawing). The socket distributions shall be fixed with four screws minimum.

### 6.2 Opening the device/ Electrical connection

**The electrical connection of the apparatus may only be carried out by specialized personnel**

**Before opening the apparatus (safety switch), ensure that it has been isolated from the voltage supply, or take appropriate protective measures.**

Before opening, set the switch to the "ON" position.

The properly bared conductors of cables shall be connected with due regard to the respective regulations.

**The conductors shall be connected with special care in order to maintain the explosion category.**

**To maintain the explosion protection, conductors shall be connected with special care.**

**The insulation shall reach up to the terminal. The conductor itself shall not be damaged.**

**The minimum and maximum conductor cross sections that can be connected shall be observed (see Technical Data, page 9).**

If desired, the safety switch 80A can be connected using 35 mm<sup>2</sup> cable lugs (DIN 46 234 / 8-35).

**Attention: The cable lugs should be crimped onto the cable in a workmanlike manner.**

**It is to be ensured that the required min. air gaps are kept (at 690V ≥12mm).**

All screws and/or nuts of connection terminals, including those not in use, shall be tightened down securely.

**Excessive tightening may affect or damage the connection.**

The supply terminals are designed for the direct connection of conductors with copper wires.

If multi- or fine-wire connection cables are used, the wire ends shall be handled according to the applicable national and international regulations (e.g. use of multicore cable ends).

The position of the connection terminals is shown in the wiring diagrams on pages 8 and 9 of these operating instructions.

To ensure that the safety switch closes correctly, switching at the switch shaft of the switch insert is not permitted when the apparatus is open.

In order to guarantee the functioning and efficiency of the ELCB (RCD), the maximum permissible earth resistances specified in the installation requirements shall be observed.

If, to facilitate the feeding of conductors into the enclosure, the switch insert is removed from the enclosure base, it shall be put back correctly before the electrical connection is made.

### 6.3 Cable entries (KLE); blanking plugs

**Generally, only certified cable entries and blanking plugs may be used.**

**Trumpet-shaped cable glands or other suitable entries with additional pull-relief shall be used for flexible cables.**

When using cable entries with a lower IP protection than that which applies to the device (see pages 8+9, Technical Data), the IP protection of the whole device is reduced.

**The mounting directives applicable to the cable entries used shall be observed.**

Unused holes shall be sealed with a certified blanking plug in order to establish the minimum protection category.

In case of sealing inserts that are cut to size, it is necessary to ensure that the insert is properly adapted to the cable diameter.

When fitting the cable entries, taken that the sealing inserts are case shall be appropriate for the cable diameter.

In order to ensure the required minimum protection category, the cable glands shall be tightened down.

**Overtightening might impair the protection category.**

**Warning: When tightening the cap nut of the metal cable entry (e.g. type ADL/ADE), a suitable tool shall be used to safeguard the gland against twisting.**

All unused metric COOPER CROUSE-HINDS / CEAG cable entries shall be closed with the certified blanking plug for metric cable entries.

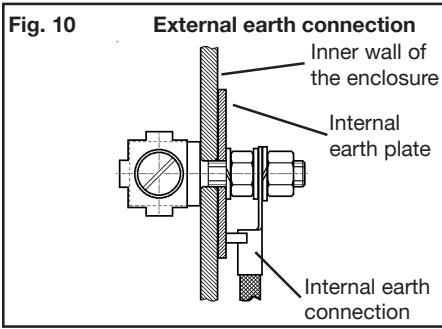

## 6.6 Putting into operation

Prior to putting the apparatus into operation, the tests specified in the relevant national regulations shall be carried out.

In addition to this, the correct functioning and installation of the apparatus in accordance with these operating instructions and other applicable regulations shall be checked.

**Warning: The maintenance and repair supply socket distribution may only be put into operation if a "hot work permit" has been issued and if it has been ensured that no potentially explosive gas atmosphere is present!**

If, when the socket distribution is put into operation, the ELCB (RCD) trips immediately, check the connected consumer units for an earth fault. Eliminate any connections or insulation faults between the neutral and the PE wire.

Check the plug for any damage before inserting it into the socket.

The user must ensure that a uniform equipotential earth applies throughout when the plug and socket system is being operated.

**The incorrect installation and operation of the maintenance and repair supply socket distributions can entail the loss of warranty.**

## 7 Maintenance/Serviceing

**The relevant national regulations which apply to the maintenance/serviceing of electrical apparatus in explosive atmospheres, shall be observed.**

**Before opening the enclosure, make sure that the device is disconnected from the voltage, or take appropriate protective measures.**

The required maintenance intervals depend on the specific application and shall be, determined by the user dependent on the conditions of use.

The white test button "T" of the ELCB (RCD) shall be operated once a month in the switched on state. The ELCB (RCD) shall trip when the test button is actuated (blue switch jumps to "O" position).

If this is not the case, the protective function is no longer guaranteed and the ELCB (RCD) shall be replaced.

**Warning: In the case of live socket distributions and when the enclosure cover is open, the switching-on of the MCB or the function test of the ELCB (RCD) shall be carried out with special care by specialized personnel!**

During servicing, special attention shall be given to checking the parts on which the explosion protection depends (e.g. intactness of the flameproof components, the enclosure, the seals and cable entries).

If, in the course of servicing, it is ascertained, that repairs are necessary, section 8 of these operating instructions shall be observed.

## 8 Repairs / Overhaul / Modifications

**Only original COOPER CROUSE-HINDS / CEAG parts shall be used for carrying out repairs.**

**In the event of damage to the flameproof encapsulation, replacement of the respective components is mandatory. In case of doubt, the respective apparatus shall be sent back to the manufacturer for repair.**

**Repairs that affect the explosion protection may only be carried out by COOPER CROUSE-HINDS / CEAG or by a qualified electrician in compliance with the respective national regulations.**

Components may only be replaced by components of the same type (electrical ratings and mechanical size).

When replacing these individual built-in components (safety switch, ELCB (RCD's), MCB, flange sockets, etc.), section 6.2 "Opening apparatus / Electrical connection" shall be observed.

**Modifications to the device or changes to its design are not permitted.**

## 9 Disposal / Recycling

The respective valid national regulations for waste disposal shall be observed when disposing of apparatus.

To facilitate the recycling of individual parts, parts made of moulded plastic shall bear the marking for the type of plastic used.

The product range is subject to changes and additions.

## 6.4 Flanges, metal plates and external earth connection

If flange plates have to be dismantled, (e.g. to drill entry holes), when replacing the plates, in order to maintain the minimum degree of protection, it is necessary to ensure that the flange plate and the fixing clamp fit correctly.

**PE conductors fed from outside shall be connected to the PE terminal provided on the flange.**

If a separate external earth connection is mounted on the moulded plastic enclosure, connection shall be made using a cable with a max. cross section of 25 mm<sup>2</sup>.

Inside the enclosure this external earth connection is designed for a cable lug connection with an M6 borehole (see Fig. 10).

**Warning: Metal flanges, metal plates and metal glands shall be incorporated in the potential equalization.**

## 6.5 Closing apparatus

**Any foreign matter shall be removed from the apparatus.**

The switch handle on the cover of the switch is to be set to the "ON" position.

**When fitting the apparatus cover, care shall be taken to ensure that the switch shaft of the switch insert engages correctly in the carrier hole of the switch handle.**

To ensure the required minimum degree of protection, the cover screws shall be tightened down.

**Overtightening may impair the degree of protection.**



**Attention:**

*Les interrupteurs de sécurité des distributions de prises peuvent, en position ARRÊT, être équipés de trois cadenas, prévenant ainsi tout risque de mise hors-tension non autorisée, voir fig. 1, page 15 (diamètre de l'étrier: jusqu'à 4-6 mm).*

*Un dispositif de verrouillage intégré prévient l'ouverture de l'enveloppe en position ARRÊT.*

*La mise en service de ces distribution de prises de courant de chantier est seulement admise si un*

*"permis de travail pour des températures" élevées"*

*a été accordé.*

*Avant le branchement il faut vérifier qu'il n'existe pas d'atmosphère explosive.*

## 1 Caractéristiques techniques

### 1.1 Distributions de prises GHG 981 - 40A

Marquage selon 94/9/CE et directive:	II 2 G Ex e d II C T6	
Attestation d'examen CE de type:	PTB 00 ATEX 1100X	
Tension nominale:	jusqu'à 420V, 50/60 Hz	
Courant nominal:	40A au maxi.	
Fusible maximal placé en amont:	80A gL au maxi.	
Puissance de coupure AC 3:	420V / 40A	
Température ambiante admissible:	-20° C à +40° C (modèle de liste)	
(En cas de modèles spéciaux d'autres températures possibles)		
Température de stockage dans l'emballage original:	-40° C à +80° C	
Indice de protection selon EN/CEI 60529, avec le couvercle rabattant fermé et arrêté et les dispositifs dûment enfichés de CEAG:	IP 66 (modèle de liste)	
Classe d'isolation selon EN/CEI 61140:	I - est remplie par les dispositifs	
Entrée de câble(modèle de liste):	1xM40 (Ø 16-28mm)+1xM25 (Ø 8-17mm)	
Borne de connexion:	2 x 4 - 16mm <sup>2</sup>	
Torques d'essai:		
Ecrou borgne de l'entrée de câble M40	Ø min. 11,0 Nm	Ø max. 5,0 Nm
Ecrou borgne de l'entrée de câble M25	Ø min. 5,0 Nm	Ø max. 3,5 Nm
Vis de couvercle	2,5 Nm	
Bornes de connexion	2,5 Nm	
Poids(modèle de liste):	env. 8,90 kg	

Dimensions en mm  
X = dimensions de fixation

Distributions de prises de maintenance et de réparation, GHG 981 0042 / 40A

Dispositif des contacts  
GHG 981 0042 / 40A

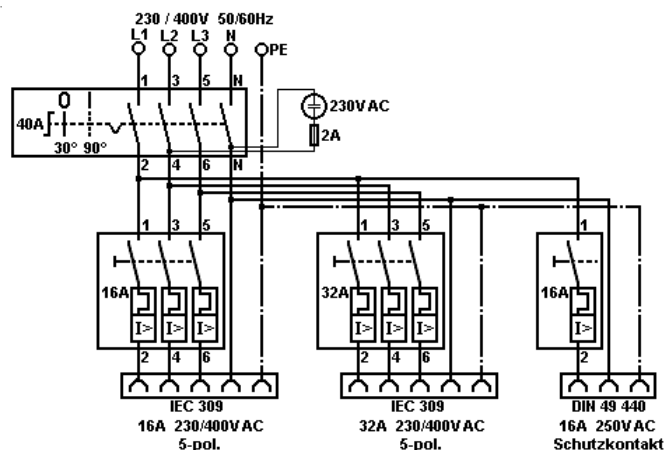
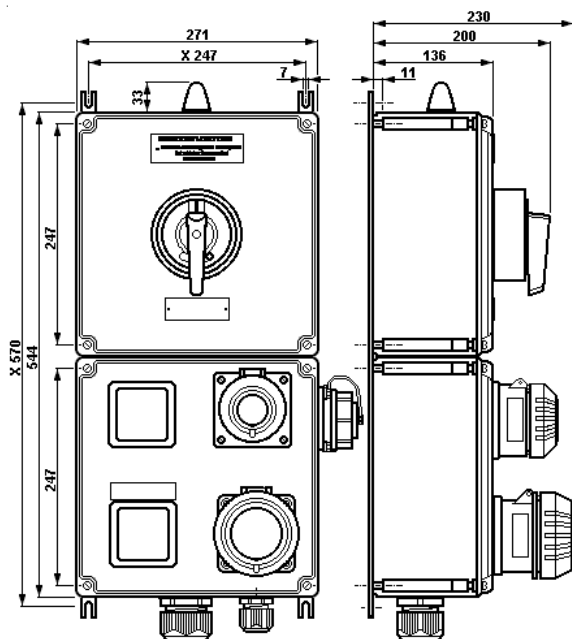

# Distributions de prises de maintien et de réparation, GHG 981



**Attention:**

*Les interrupteurs de sécurité des distributions de prises peuvent, en position ARRÊT, être équipés de trois cadenas, prévenant ainsi tout risque de mise hors-tension non autorisée, voir fig. 1, page 15 (diamètre de l'étrier: jusqu'à 4-6 mm).*

*Un dispositif de verrouillage intégré prévient l'ouverture de l'enveloppe en position ARRÊT.*

*La mise en service de ces distribution de prises de courant de chantier est seulement admise si un*

*"permis de travail pour des températures" élevées"*

*a été accordé.*

*Avant le branchement il faut vérifier qu'il n'existe pas d'atmosphère explosive.*

## 1.2 Distributions de prises GHG 981 - 80A

Marquage selon 94/9/CE et directive:

II 2 G Ex e d II C T6

Attestation d'examen CE de type:

PTB 00 ATEX 1100X

Tension nominale:

jusqu'à 500V, 50/60 Hz

Courant nominal:

80A au maxi.

Fusible maximal placé en amont:

125A gL au maxi.

Puissance de coupure AC 3:

500V / 80A

Température ambiante admissible:

-20° C à +40° C (modèle de liste)

(En cas de modèles spéciaux d'autres températures possibles)

Température de stockage dans l'emballage original:

-40° C à +80° C

Indice de protection selon EN/CEI 60529,

avec le couvercle rabattant fermé et arrêté et

les dispositifs dûment enfilés de CEAG:

IP 66 (modèle de liste)

Classe d'isolation selon EN/CEI 61140:

I - est remplie par les dispositifs

Entrée de câble(modèle de liste):

1xM50 (Ø 21-35mm)+1xM25 (Ø 8-17mm)

Borne de connexion:

2 x 4 - 25mm<sup>2</sup>

(avec cosses de câble 1 x 35mm<sup>2</sup>)

Torques d'essai:

Ecrou borgne de l'entrée de câble M50

Ø min. 16,0 Nm

Ø max. 5,0 Nm

Ecrou borgne de l'entrée de câble M25

Ø min. 5,0 Nm

Ø max. 3,5 Nm

Vis de couvercle

2,5 Nm

Bornes de connexion

3,5 Nm

Poids(modèle de liste):

env. 16,20kg

Dimensions en mm  
X = dimensions de fixation

Distributions de maintenance et de  
réparation, GHG 981 0043 / 80A

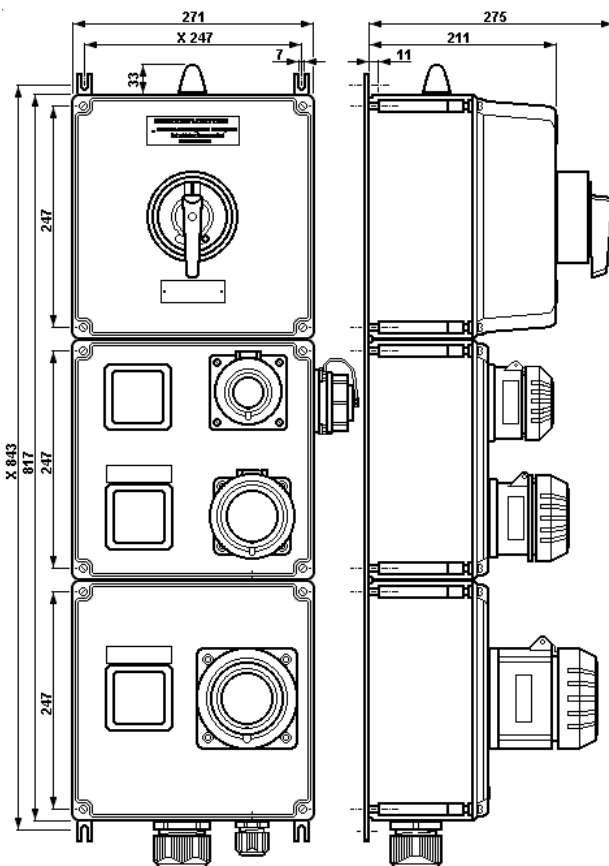

Disposition des contacts  
GHG 981 0043 / 80A

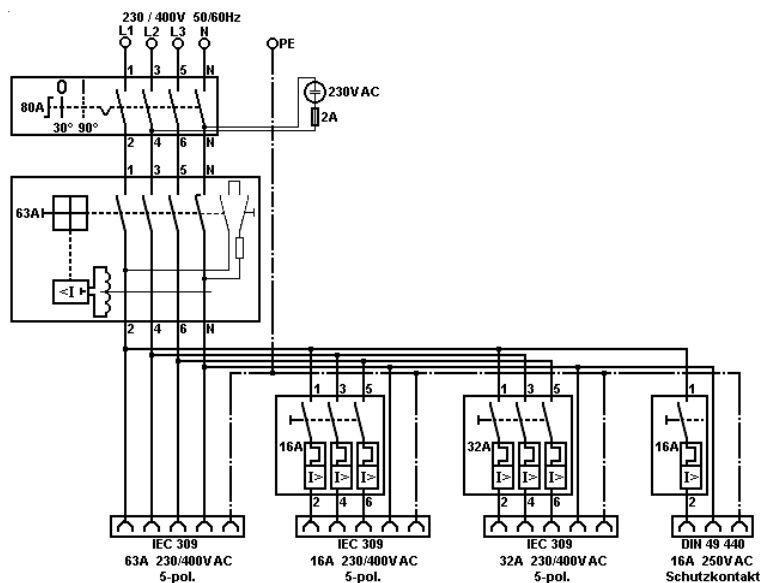



Fig. 1



## 2 Consignes de sécurité

 **Les distributions de prises de maintenance et de réparation, pour atmosphère explosive ne sont pas appropriées à la zone 0.**

Les distributions de prises doivent être protégées contre une utilisation non autorisée à l'aide d'un cadenas placé sur l'interrupteur de sécurité ( $\varnothing$  étrier = 4 – 6 mm) selon la figure 1, page 15. Un dispositif de verrouillage intégré prévient l'ouverture de l'enveloppe en position ARRÊT.

La mise en service des distributions de prises de maintenance et de réparation, est seulement admise si un "permis de travail pour des températures élevées" a été accordé.

Avant le branchement il faut vérifier qu'il n'existe pas d'atmosphère explosive. Il n'est pas admis de transformer ou de modifier des distributions de prises de maintenance et de réparation.

Elles ne doivent être employées que pour la fonction qui leur est dévolue et qu'en parfait état de propreté et de fonctionnement. Seules des pièces de rechange homologuées d'origine COOPER CROUSE-HINDS / CEAG devront être utilisées comme remplacement et pour des réparations.

Des réparations qui portent sur la protection contre l'explosion, ne devront être exécutées que par COOPER CROUSE-HINDS / CEAG ou par un électricien qualifié en conformité avec la réglementation nationale en vigueur.

Avant leur mise en service, des distributions de prises de maintenance et de réparation doivent être vérifiées selon l'instruction donnée dans la section 6.

Avant la première mise en service, tout corps étranger doit être ôté des appareils.

Respectez les prescriptions nationales de sécurité et de prévoyance contre les accidents ainsi que les consignes de sécurité qui suivent dans ce mode d'emploi et qui sont mises en italique comme ce texte!

## 3 Conformité avec les normes

Les boîtes à bornes ont été conçues, fabriquées et contrôlées suivant DIN EN ISO 9001. Les Appareils sont conformes aux normes reprises dans la déclaration de conformité.

94/9 CE: Appareils et systèmes de protection destinés à être utilisés en atmosphère explosible. De plus, ces distributions de prises de maintenance et de réparation, correspondent à d'autres exigences comme par ex. à ceux de la directive "Compatibilité électromagnétique" (2004/108/CEE).

## 4 Domaine d'utilisation

Les distributions de prise de maintenance et de réparation, conviennent à l'emploi en les zones 1, 2 et 11 d'une atmosphère explosive selon CEI 60079-10 et CEI 60079-14!

Pour l'enveloppe, y compris les pièces métalliques extérieures, des matières de qualité supérieure ont été employées qui assurent une protection appropriée contre la corrosion et une résistance contre des agents chimiques en "atmosphère industrielle normale":

- polyamide résistant au choc
- polyester renforcé par fibre de verre
- acier spécial AISI 316L.

En cas d'utilisation en atmosphère extrêmement corrosive, vous pouvez obtenir des informations complémentaires sur la résistance chimique des plastiques utilisés chez la succursale Cooper Crouse-Hinds de votre région.

## 5 Utilisation/Propriétés

Les distributions de prises de maintenance et de réparation conviennent à l'alimentation électrique dans le cas de travaux de réparation, de maintenance et d'installation, sous réserve d'obtenir un permis de travail pour températures élevées dans les zones explosives.

Les distributions de prises sont équipées d'un interrupteur de sécurité et elles peuvent être utilisées jusqu'à 80A maximum (voir Caractéristiques techniques) Les interrupteurs de sécurité des distributions peuvent, en position ARRÊT, être équipés de trois cadenas, prévenant ainsi tout risque de mise hors-tension non autorisée, voir fig. 1 (diamètre de l'étrier: jusqu'à 4-6 mm).

Un dispositif de verrouillage intégré prévient l'ouverture de l'enveloppe en position ARRÊT.

Les prises encastrable de CEI sont utilisables dans les fourchettes de tension comprises dans la norme CEI 309 (par exemple, UN 400V appartient à la fourchette 380 - 415V).

Les prises à bride avec mise à la terre doivent être utilisées jusqu'à maxi. 16A, 250V 50/60Hz selon DIN VDE 0620.

Les prises sont protégées par le biais de disjoncteurs automatiques ou de disjoncteurs à courant de défaut présentant le même courant de référence.

A la suite de plusieurs courts-circuit, il faut vérifier le fonctionnement des disjoncteurs automatiques.

Un disjoncteur à courant de défaut n'empêche pas sur le corps humain la sensation exercée par le choc électrique.

Après suppression de la cause du déclenchement du disjoncteur à courant de défaut, il faut réarmer ce dernier en ramenant le levier (bleu) sur la position «ON».

Pour réenclencher les différents disjoncteurs qui ont déclenché ainsi que pour vérifier le fonctionnement du disjoncteur à courant de défaut, il faut ouvrir le couvercle d'enveloppe correspondant.

**Important : quand la distribution de prises est sous tension et quand le couvercle d'enveloppe est ouvert, le réarmement des disjoncteurs automatiques ou le contrôle de fonctionnement du disjoncteur à courant de défaut doit être effectué avec une grande prudence par le personnel qualifié.**

**L'appareil connecté à la fiche doit être adapté à la tension du réseau correspondant.**

Pour bénéficier de la protection selon la plaque signalétique même quand la fiche est enfichée, l'anneau à baïonnette de la fiche VEAG est, une fois enfiché, tourné jusqu'à la butée sur la prise à bride IEC.

**L'utilisation de fiches différentes ayant un indice de protection IP inférieur à celui du dispositif réduit l'indice de protection IP de l'ensemble (fiche et prise).**

Après avoir séparé la fiche de la prise, celle-ci est fermée avec le couvercle à charnière et bloquée avec l'anneau à baïonnette.

A titre supplémentaire, les prises à bride CEE peuvent être protégées contre une utilisation non autorisée par un cadenas ( $\varnothing$  étrier = 5 mm) placé sur l'anneau à baïonnette (voir figure 1).

# Distributions de prises de maintien et de réparation, GHG 981

*Pour l'emploi, les consignes des sections 3 et 4 devront être respectées. Des emplois autres que ceux décrits ne sont admis qu'avec le consentement par écrit de la part de COOPER CROUSE-HINDS / CEAG.*

*Lors de l'exploitation, les instructions selon point 7 de ce mode d'emploi doivent être respectées.*

*Seul l'utilisateur est responsable de l'emploi comme prévu de distributions de prises de maintenance et de réparation, en tenant compte des conditions générales existant dans l'établissement (voir Caractéristiques techniques).*

## 6 Installation

Pour l'installation et l'exploitation d'appareils électriques pour atmosphère explosive, la réglementation nationale en vigueur ainsi que les règles de la technique généralement reconnues devront être respectées.

***L'installation ou l'utilisation incorrecte de ces distributions de prises de maintenance et de réparation à bornes peut entraîner la perte de la garantie.***

### 6.1 Montage

Le montage des distributions de prises de maintenance et de réparation peut se faire sans ouvrir l'enveloppe.

En cas de montage directement au mur, les distributions de prises de maintenance et de réparation ne doivent reposer au niveau du mur qu'en les points de fixation prévus.

La vis de fixation choisie doit être adaptée à l'ouverture de fixation (voir plan coté). La distribution de prises doit être fixée avec au moins quatre vis.

### 6.2 Ouverture du dispositif/ Raccordement électrique

***Le raccordement électrique du dispositif ne doit se faire que par du personnel qualifié.***

***Avant ouverture de l'enveloppe, mettre l'appareil hors-tension et prendre les mesures préventives appropriées.***

Avant d'ouvrir l'enveloppe, l'interrupteur doit être mis en position "MARCHE".

Le raccordement des câbles dénudés se fera selon les règlements correspondants.

***Afin de maintenir le mode de protection, la connexion des conducteurs doit être effectuée avec le plus grand soin.***

***L'isolation doit couvrir le conducteur jusqu'à la borne. Le conducteur lui-même ne doit pas être endommagé.***

***Les sections minimales et maximales admissibles des conducteurs doivent être respectées (voir caractéristiques techniques).***

L'interrupteur de sécurité GHG 264 (80A) peut être connecté avec des cosses de câble de 35 mm<sup>2</sup> (DIN 46 234 / 8-35).

***Attention: Les cosses de câble doivent être emmanchées par pression sur le câble de manière appropriée. Il faut assurer que les entrefers minimaux requis soient respectés (à 690V ≥ 12mm).***

La totalité des vis et/ou écrous des bornes de connexion, ainsi que les vis et/ou écrous des bornes non utilisées, doivent être serrés à fond.

***Un serrage excessif des vis peut endommager l'appareil.***

Les bornes sont prévues pour le raccordement de conducteurs en cuivre.

En cas d'utilisation de câbles de connexion multifilaires ou à fils de petit diamètre, les extrémités des fils doivent être traitées selon la réglementation nationale et internationale applicable (par ex. emploi des embouts).

La disposition des bornes de connexion est représentée par la figure des connexions du socle et par celle de la page 13 et 14.

Il n'est pas permis d'effectuer une commutation de l'axe du socle pour assurer une fermeture correcte de l'interrupteur de sécurité.

Pour garantir l'efficacité et le fonctionnement du disjoncteur à courant de défaut, il faut assurer la conformité des résistances de terre maximales admissibles selon les directives d'installation.

Si, du fait de l'introduction des conducteurs dans l'enveloppe, le socle venait à être légèrement délogé de son rail de fixation, celui-ci devrait être remis en place correctement sur ce rail avant toute connexion électrique.

### 6.3 Entrées de câble / Bouchons de fermeture

***Généralement, seuls des bouchons de fermeture et des entrées de câble certifiés doivent être utilisés.***

***Pour des câbles flexibles il faudra utiliser des presse-étoupes en forme de trompette ou d'autres entrées appropriées avec décharge de traction supplémentaire.***

L'emploi d'entrées de câble ayant un indice de protection IP inférieur à celui du dispositif (voir page 13 et 14) réduit l'indice de protection IP de l'ensemble.

***Les directives pour le montage qui s'appliquent aux entrées de câble utilisées doivent être respectées.***

Des ouvertures d'entrée non utilisées doivent être fermées avec un bouchon de fermeture certifié pour établir l'indice de protection minimum.

Lors du montage des entrées de câble, il faudra veiller à utiliser des garnitures d'étanchéité correspondant au diamètre du câble.

Si les garnitures doivent être coupées sur mesure, il faudra veiller à ce que celles-ci s'adaptent parfaitement au diamètre du câble.

Les entrées de câble doivent être serrées à fond pour maintenir l'indice de protection minimum.

***Au cas où elles seraient forcées, cela pourrait être nuisible à l'indice de protection.***

***Attention: Lors du serrage de l'écrou borgne de l'entrée de câble métallique (par ex. type ADL/ADE), on veillera à éviter toute distorsion en utilisant un outil approprié.***

Toutes les entrées de câble métriques COOPER CROUSE-HINDS / CEAG non utilisées doivent être fermées avec un bouchon de fermeture certifié pour des entrées de câble métriques.

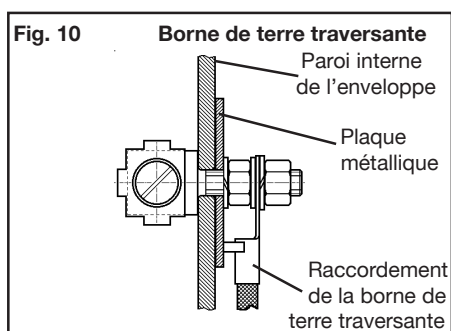

#### 6.4 Brides, plaques métalliques et borne de terre traversante

Si les plaques à brides doivent être démontées (pour perçage d'entrées de câble, par exemple) il faudra veiller lors du montage au maintien de l'indice de protection en replaçant correctement la plaque ainsi que les brides de serrage.

**Des conducteurs PE amenés de l'extérieur doivent être connectés à la borne PE prévue à cet effet sur la bride.**

En case de montage d'une borne de terre traversante dans l'enveloppe plastique, son raccordement doit se faire à l'aide d'un conducteur dont le diamètre maximum de 25mm<sup>2</sup>. Cette borne de terre traversante est insérée à travers un perçage M6 dans la paroi interne de l'enveloppe (voir Fig. 10).

**Attention: les brides métalliques, les plaques de fond métalliques et les presse-étoupe métalliques doivent être reliés au même potentiel.**

#### 6.5 Fermeture du dispositif

**Tout corps étranger doit être ôté du dispositif.**

Le garrot de interrupteur de sécurité doit être mis en position "MARCHE".

**Lorsque le couvercle est posé, il faut veiller à ce que l'arbre de l'interrupteur s'engage dans le trou d'entraînement du garrot de l'interrupteur.**

Afin de garantir l'indice de protection minimum requis, on s'assurera que les vis du couvercle sont bien serrées.

**Un serrage excessif des vis peut endommager l'appareil.**

#### 6.6 Mise en service

Avant la mise en service de l'appareil, les vérifications spécifiées dans les règlements nationaux individuels devront être exécutées.

De plus, il faudra vérifier son fonctionnement et installation corrects en conformité avec ce mode d'emploi et avec d'autres règlements applicables.

**Important: la mise en service des distributions de prise de maintenance et de réparation ne doit être effectuée avec un „permis de travail pour des températures élevées“ que si l'absence d'atmosphère explosible est garantie.**

Si le disjoncteur à courant de défaut déclenche dès la mise en service, il faut rechercher une masse sur les consommateurs qui lui sont raccordés. Supprimer les raccordements existants ou les défauts d'isolement entre le neutre et le conducteur de protection.

Chaque fois que la fiche est enfichée dans la prise, elle devra d'abord faire l'objet d'un contrôle d'endommagement. L'utilisateur doit veiller à ce que le même potentiel de terre soit appliqué en tout lieu.

**L'utilisation incorrecte des distributions de prises de maintenance et de réparation peut annuler la garantie.**

#### 7 Maintien/Entretien

**La réglementation nationale applicable à la maintenance et à l'entretien du matériel électrique pour atmosphère explosive devra être respectée.**

**Avant d'ouvrir l'enveloppe, débrancher le dispositif de la tension ou prendre des mesures préventives appropriées.**

Les intervalles de service requis dépendent de l'emploi spécifique et devront donc être fixés par l'utilisateur en tenant compte des conditions d'exploitation.

Une fois par mois, actionner la touche de contrôle blanche „T“ du disjoncteur à courant de défaut, celui-ci étant en circuit. Après l'actionnement de la touche de contrôle, ce disjoncteur doit déclencher (la manette bleue passe à la position „0“).

Si cela n'est pas le cas, la fonction protectrice n'est plus garantie et il faut remplacer le disjoncteur à courant de défaut.

**Important: Quand la distribution de prises est sous tension et quand le couvercle d'enveloppe est ouvert, le réarmement des disjoncteurs automatiques ou le contrôle de fonctionnement du disjoncteur à courant de défaut doit être effectué avec une grande prudence par le personnel qualifié.**

Lors de l'entretien des appareils, surtout les composants qui sont essentiels à leur mode de protection contre l'explosion, devront être vérifiés (par ex. intégrité des composants antidéflagrants, de l'enveloppe, des joints d'étanchéité et des entrées de câble).

Si, lors d'un entretien, on constate que des travaux d'entretien sont nécessaires, il faudra suivre le point 8 de ce mode d'emploi.

#### 8 Réparations / Remise en état

**Des réparations ne doivent être exécutées qu'à l'aide des pièces de rechange d'origine COOPER CROUSE-HINDS / CEAG.**

**En cas de défauts sur l'enveloppe antidéflagrante, seul un remplacement est admissible. Dans le doute, l'appareil défectueux devra être renvoyé à COOPER CROUSE-HINDS / CEAG pour être réparé.**

**Des réparations qui portent sur la protection contre l'explosion, ne devront être exécutées que par COOPER CROUSE-HINDS / CEAG ou par un électricien qualifié en conformité avec la réglementation nationale en vigueur.**

Les composants ne doivent être remplacés que par des composants identiques (format électrique et mécanique).

Lors du remplacement des différents composants (interrupteurs de sécurité, disjoncteurs automatiques, disjoncteurs à courant de défaut, prises à bride, etc.), il faut respecter le point 6.2 «Ouverture de l'appareil/ connexion électrique».

**Il n'est pas permis de transformer ou de modifier ce matériel.**

#### 9 Évacuation des déchets/ Recyclage

Lors de l'évacuation de ce matériel électrique, la réglementation nationale respective en vigueur devra être respectée.

Pour faciliter la réutilisation des composants individuels, des pièces en matière plastique sont repérées de la marque distinctive de la matière plastique employée.

Sous réserve de modification ou d'informations supplémentaires.



**Wir / we / nous**

**Cooper Crouse-Hinds GmbH  
Neuer Weg-Nord 49  
D-69412 Eberbach**

erklären in alleiniger Verantwortung, dass die  
*hereby declare in our sole responsibility, that the  
déclarons de notre seule responsabilité, que le*

Steckdosenverteiler  
*sockets distribution  
distribution des prises*

 **II 2 G Ex e d II C T6**

**Typ GHG 981 ....**

auf die sich diese Erklärung bezieht, mit den folgenden Normen oder normativen Dokumenten übereinstimmen.  
*which are the subject of this declaration, are in conformity with the following standards or normative documents.  
auquel cette déclaration se rapporte, est conforme aux normes ou aux documents normatifs suivants.*

Bestimmungen der Richtlinie  
Terms of the directive  
Prescription de la directive

Titel und / oder Nr. sowie Ausgabedatum der Norm.  
Title and / or No. and date of issue of the standard.  
Titre et / ou No. ainsi que date d'émission des normes.

94/9/EG: Geräte und Schutzsysteme zur bestimmungs-  
gemäßen Verwendung in explosionsgefährdeten  
Bereichen.

EN 60 079-0: 2006  
EN 60 079-1: 2004  
EN 60 079-7: 2007  
EN 60 529: 1991 + A1: 2000

94/9/EC: Equipment and protective systems intended for  
use in potentially explosive atmospheres.

EN 60309-1:1999+ A1:2007  
EN 60309-2:1999+ A1:2007  
EN 60999-1:2000

94/9/CE: Appareils et systèmes de protection destinés à  
être utilisés en atmosphère explosibles.

EN 60947-3:1999 + A1:2001 + A2:2005  
DIN VDE 0620-1:2005

2004/108 EG: Elektromagnetische Verträglichkeit  
2004/108 EC: *Electromagnetic compatibility*  
2004/108 CE: *Compatibilité électromagnétique*

EN 60 947-1: 2004 + Corr. 2004

Eberbach, den 07.04.2008

Ort und Datum  
*Place and date  
Lieu et date*

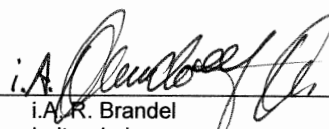
  
i.A. R. Brandel  
Leiter Labor  
*Head of Laboratory  
Chef du dépt. Laboratoire*

  
i.V. H. Huter  
Leiter Approbation  
*Head of Approval office  
Chef du dépt. approbation*

**PTB 96 ATEX Q 1 - 4, Q001-1**

Zertifizierungsstelle  
*Notified Body of the certification  
Organes Notifié et Compétent*

**Physikalisch-Technische Bundesanstalt (0102)  
Bundesallee 100  
D-38116 Braunschweig**

Konformitätsbewertungsstelle  
*Notified Body to quality evaluation  
Organes d'attestation de conformité*

**Physikalisch-Technische Bundesanstalt (0102)  
Bundesallee 100  
D-38116 Braunschweig**

Für den Sicheren Betrieb des Betriebsmittels sind die Angaben der zugehörigen Betriebsanleitung zu beachten.  
*For the safe use of this apparatus, the informations given in the accompanying operating instructions must be followed.  
Afin d'assurer le bon fonctionnement de nos appareils, prière de respecter les directives du mode d'emploi correspondent à ceux-ci.*

CZ: "Tento návod k použití si můžete vyžádat ve svém mateřském jazyce u příslušného zastoupení společnosti Cooper Crouse-Hinds/CEAG ve vaší zemi."

DK: "Montagevejledningen kan oversættes til andre EU-sprog og rekvireres hos Deres Cooper Crouse-Hinds/CEAG leverandør"

E: "En caso necesario podrá solicitar de su representante Cooper Crouse-Hinds/CEAG estas instrucciones de servicio en otro idioma de la Union Europea"

EST: "Seda kasutusjuhendit oma riigikeeles võite küsida oma riigis asuvas asjaomasest Cooper Crouse-Hinds/CEAG esindusest."

FIN: "Tarvittaessa tämän käyttöohjeen käännös on saatavissa toisella EU:n kielellä Teidän Cooper Crouse-Hinds/CEAG - edustajaltanne"

GR:Εάν χρειασθεί, μετα.ραση των οδηγιων χρησε ως σε αλλη γλωσσα της ΕΕ, μπορεί να ζητηθει απο τον Αντιπροσωπο της Cooper Crouse-Hinds/CEAG"

H: "A kezelési útmutatót az adott ország nyelvén a Cooper Crouse-Hinds/CEAG cég helyi képviselőtől igényelheti meg."

I: "Se desiderate la traduzione del manuale operativo in un'altra lingua della Comunit  a Europea potete richiederla al vostro rappresentante Cooper Crouse-Hinds/CEAG"

LT: Šios naudojimo instrukcijos, išverstos į Jūsų gimtąją kalbą, galite pareikalauti atsakingoje "Cooper Crouse-Hinds/CEAG" atstovybėje savo šalyje.

LV: "Šo ekspluatācijas instrukciju valsts valodā varat pieprasīt jūsu valsts atbildīgajā Cooper Crouse-Hinds/CEAG pārstāvniecībā."

M: Jistgħu jitolbu dan il-manwal fil-lingwa nazzjonali tagħhom mingħand ir-rappreżentant ta' Cooper Crouse Hinds/CEAG f'pajjiżhom.

NL: "Indien noodzakelijk kan de vertaling van deze gebruiksinstructie in een andere EU-taal worden opgevraagd bij Uw Cooper Crouse-Hinds/CEAG - vertegenwoordiging"

P: "Se for necessária a tradução destas instruções de operação para outro idioma da União Europeia, pode solicita-la junto do seu representante Cooper Crouse-Hinds/CEAG"

PL: Niniejszą instrukcję obsługi w odpowiedniej wersji językowej można zamówić w przedstawicielstwie firmy Cooper-Crouse-Hinds/CEAG na dany kraj.

S: "En översättning av denna montage- och skötselinstruktion till annat EU - språk kan vid behov beställas från Er Cooper Crouse-Hinds/CEAG- representant"

SK: "Tento návod na obsluhu Vám vo Vašom rodnom jazyku poskytne zastúpenie spoločnosti Cooper Crouse-Hinds/CEAG vo Vašej krajine."

SLO: "Navodila za uporabo v Vašem jeziku lahko zahtevate pri pristojnem zastopništvu podjetja Cooper Crouse-Hinds/CEAG v Vaši državi."

## Cooper Crouse-Hinds GmbH

Neuer Weg - Nord 49  
D 69412 Eberbach / Germany  
Phone: +49 (0) 6271/806-500  
Fax: +49 (0) 6271/806-476  
Internet: [www.CEAG.de](http://www.CEAG.de)  
E-Mail: [Info@ceag.de](mailto:Info@ceag.de)