



Explosiongeschütztes
Kommunikationsgerät

appareil de communication
antidéflagrant

Explosionproof communication
device

Typ / type SAnR/SAtc

MANUAL

QPS LR1702-1

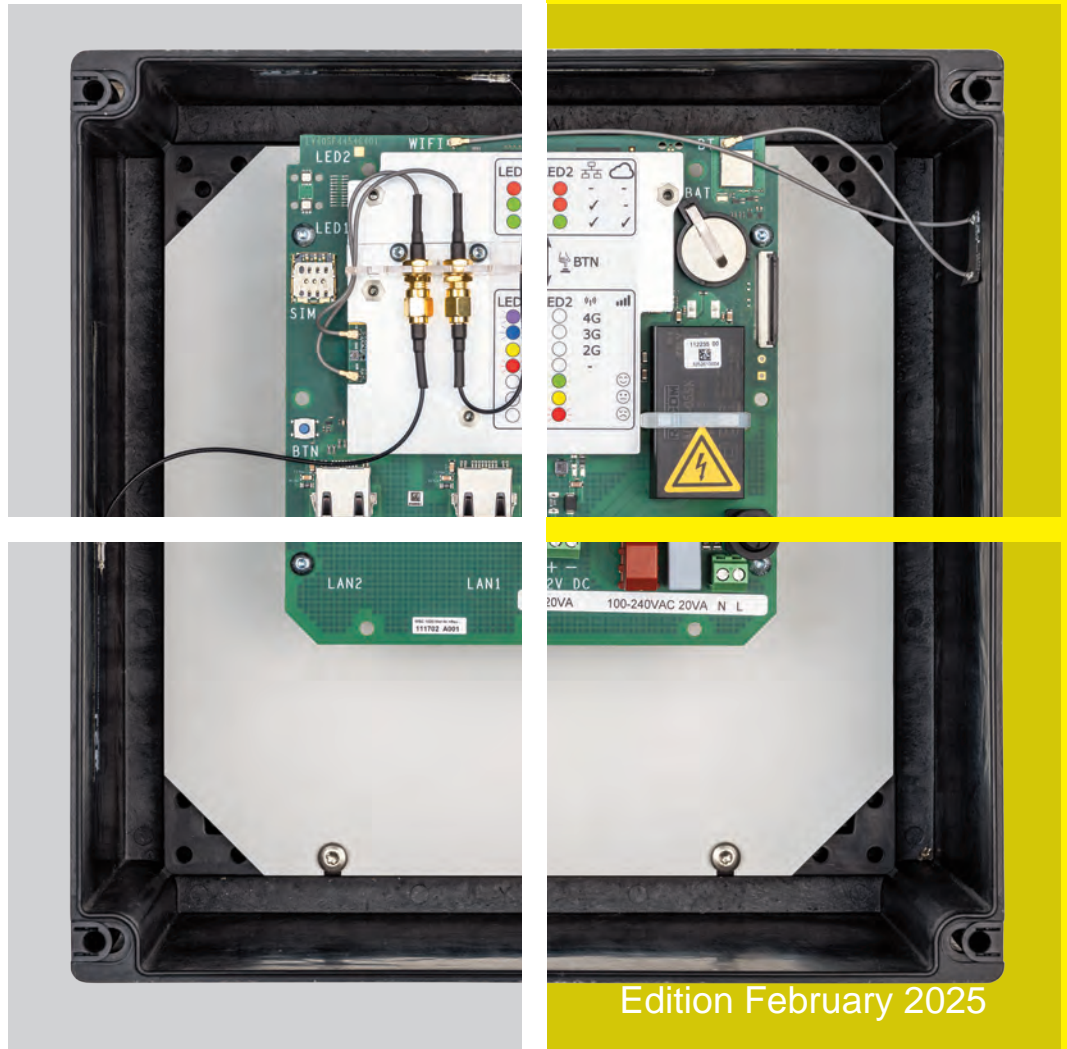

Edition February 2025

Explosionssgeschütztes Kommunikationsgerät SAnR/SAtc

Inhalt:

1. Sicherheitshinweise
2. Normenkonformität
3. Technische Daten
4. Installation
5. Erstprüfung
7. Wartung und Instandhaltung
7. Entsorgung

Zielgruppe:

Erfahrene Elektrofachkräfte gemäss Betriebssicherheitsverordnung und unterwiesene Personen.

1. Sicherheitshinweise

Die explosionssgeschützten Kommunikationsgeräte zur ortsfesten Montage in explosionssgefährdeten Bereichen den Zonen 2 und 22.

Lassen Sie diese Betriebsanleitung und andere Gegenstände während des Betriebes nicht in dem Gehäuse. Betreiben Sie die explosionssgeschützten Kommunikationsgeräte bestimmungsgemäss im unbeschädigten und sauberen Zustand und nur dort, wo die Beständigkeit des Gehäusematerials gewährleistet ist.

Bei nicht korrektem Zusammenbau ist der Mindestschutzgrad IP 66 nach IEC 60529 nicht mehr gewährleistet.

HINWEIS

Werden weitere Komponenten in das Gehäuse eingebaut, liegt die Verantwortung beim Integrator.

Es dürfen keine Veränderungen an den explosionssgeschützten Kommunikationsgeräte vorgenommen werden, die nicht ausdrücklich in dieser Betriebsanleitung aufgeführt sind

Der Kommunikationsgeräte SAnR/SAtc darf nur in Innenräumen verwendet werden. Beachten Sie bei allen Arbeiten an den explosionssgeschützten Geräte die nationalen Sicherheits- und Unfallverhütungsvorschriften und die nachfolgenden Sicherheitshinweise in dieser Betriebsanleitung, die wie dieser Text in Kursivschrift gefasst sind!

Appareil de communication antidéflagrant SAnR/SAtc

Sommaire:

1. Sécurité
2. Conformité aux normes
3. Caractéristiques techniques
4. Installation
5. Premier contrôle
6. Entretien et maintenance
7. Elimination

Groupe ciblé:

Électriciens expérimentés selon la réglementation pour la sécurité et la santé et personnel instruit.

1. Sécurité

Les appareils de communications antidéflagrants sont conçus pour le montage fixe en atmosphère explosible des zone 2 et 22.

Ne laissez jamais ce manuel ou d'autres objets dans l'armoire durant le service.

Utilisez les appareils de communications antidéflagrants conformément aux prescriptions, en état de propreté et non endommagé uniquement dans des emplacements où l'inaltérabilité du matériel de l'enveloppe est assurée.

En cas de montage incorrect, l'indice minimal de protection IP 66 selon IEC 60529 n'est plus garanti.

REMARQUE

Si d'autres composants sont intégrés dans le boîtier, la responsabilité incombe à l'intégrateur.

Aucune modification ni réparation ne doit être apportée aux appareils de communications antidéflagrants qui ne sont pas clairement exposées dans la présente notice.

Le appareils de communications SAnR/SAtc ne peut être utilisé qu'à l'intérieur.

Pour tous les travaux touchant les appareils antidéflagrants, il y a lieu d'observer les prescriptions nationales de sécurité et de prévention des accidents ainsi que les indications de la présente notice ayant trait à la sécurité. A l'instar du présent alinéa, ces indications sont imprimées en italique.

Explosionproof communication device SAnR/SAtc

Contents:

1. Safety rules
2. Conformity with standards
3. Technical data
4. Installation
5. Initial test
6. Servicing and Maintenance
7. Disposal

Target group

Experienced qualified electricians in accordance with the occupational health and safety decree and trained persons.

1. Safety rules

The explosionproof communication devices are used for stationary installation in hazardous areas classified as zones 2 and 22.

Do not leave this Manual or any other object inside the enclosure when the unit is in service. Operate the explosionproof communication devices only for their intended duty when in an undamaged and clean condition, and only where the material of the enclosure is compatible with the environment.

In the event of incorrect assembly, the minimum ingress protection IP 66 to IEC 60529 will no longer be assured.

NOTE

The safety of any system incorporating the equipment is the responsibility of the assembler of the system.

No modifications that are not expressly specified in this manual are allowed to the explosionproof communication devices. If the equipment is used in a manner not specified by the manufacturer, the protection provided by the equipment may be impaired. The explosionproof communication devices SAnR/SAtc may only be used indoors. Whenever work is done on the Ex-Equipment, the national safety and accident prevention regulations and the safety instructions given in this Manual (stated in italics as in this paragraph) must always be observed!



2. Normenkonformität

CAN/CSA C22.2 No. 61010-1-12

Safety Requirements for Electrical Equipment for Measurement, Control, and Laboratory Use - Part 1: General Requirements - Third Edition

ANSI/ISA-61010-1 3rd Edition

Safety Requirements for Electrical Equipment for Measurement, Control, and Laboratory Use - Part 1: General Requirements - Third Edition

CAN/CSA C22.2 No 60079-0:19

Explosive atmospheres - Part 0: Equipment - General Requirements

UL No 60079-0:19

Explosive atmospheres - Part 0: Equipment - General Requirements

CAN/CSA C22.2 No 60079-15:18

Explosive atmospheres - Part 15: Equipment protection by type of protection "n"

UL No 60079-15:20

Explosive atmospheres - Part 15: Equipment protection by type of protection "n"

UL No 60079-31:15

Explosive atmospheres - Part 31: Equipment dust ignition protection by enclosure "t"

CSA C22.2 No 213

Nonincendive electrical equipment for use in Class I and II, Division 2 and Class III, Divisions 1 and 2 hazardous (classified) locations

UL121201

Nonincendive Electrical Equipment for Use in Class I and II, Division 2 and Class III, Divisions 1 and 2 Hazardous (Classified) Locations

3. Technische Daten

3.1 Kennzeichnung

Class I, Zone 2, AEx nR IIC T6

Class II, Zone 22, AEx tc IIIC T80°C

3.2 QPS Bescheinigungen

QPS LR1702-1

3.3 Gehäuseschutzgrad

Mindestschutzart IP 66

NEMA 4X

2. Conformité aux normes

CAN/CSA C22.2 No. 61010-1-12

Safety Requirements for Electrical Equipment for Measurement, Control, and Laboratory Use - Part 1: General Requirements - Third Edition

ANSI/ISA-61010-1 3rd Edition

Safety Requirements for Electrical Equipment for Measurement, Control, and Laboratory Use - Part 1: General Requirements - Third Edition

CAN/CSA C22.2 No 60079-0:19

Explosive atmospheres - Part 0: Equipment - General Requirements

UL No 60079-0:19

Explosive atmospheres - Part 0: Equipment - General Requirements

CAN/CSA C22.2 No 60079-15:18

Explosive atmospheres - Part 15: Equipment protection by type of protection "n"

UL No 60079-15:20

Explosive atmospheres - Part 15: Equipment protection by type of protection "n"

UL No 60079-31:15

Explosive atmospheres - Part 31: Equipment dust ignition protection by enclosure "t"

CSA C22.2 No 213

Nonincendive electrical equipment for use in Class I and II, Division 2 and Class III, Divisions 1 and 2 hazardous (classified) locations

UL121201

Nonincendive Electrical Equipment for Use in Class I and II, Division 2 and Class III, Divisions 1 and 2 Hazardous (Classified) Locations

3. Caractéristiques techniques

3.1 Marquage

Class I, Zone 2, AEx nR IIC T6

Class II, Zone 22, AEx tc IIIC T80°C

3.2 Certification QPS

QPS LR1702-1

3.3 Indice de protection de l'enveloppe

Indice minimal IP 66

NEMA 4X

2. Conformity with standards

CAN/CSA C22.2 No. 61010-1-12

Safety Requirements for Electrical Equipment
for Measurement, Control, and Laboratory Use
- Part 1: General Requirements - Third Edition

ANSI/ISA-61010-1 3rd Edition

Safety Requirements for Electrical Equipment
for Measurement, Control, and Laboratory Use
- Part 1: General Requirements - Third Edition

CAN/CSA C22.2 No 60079-0:19

Explosive atmospheres - Part 0: Equipment -
General Requirements

UL No 60079-0:19

Explosive atmospheres - Part 0: Equipment -
General Requirements

CAN/CSA C22.2 No 60079-15:18

Explosive atmospheres - Part 15: Equipment
protection by type of protection "n"

UL No 60079-15:20

Explosive atmospheres - Part 15: Equipment
protection by type of protection "n"

UL No 60079-31:15

Explosive atmospheres - Part 31: Equipment
dust ignition protection by enclosure "t"

CSA C22.2 No 213

Nonincendive electrical equipment for use in
Class I and II, Division 2 and Class III, Divisions
1 and 2 hazardous (classified) locations

UL121201

Nonincendive Electrical Equipment for Use in
Class I and II, Division 2 and Class III, Divisions
1 and 2 Hazardous (Classified) Locations

3. Technical data

3.1 Marking

Class I, Zone 2, AEx nR IIC T6

Class II, Zone 22, AEx tc IIIC T80°C

3.2 Certification QPS

QPS LR1702-1

3.3 Enclosure ingress protection

Minimum degree of protection IP66

NEMA 4X

3.4 Typenschlüssel

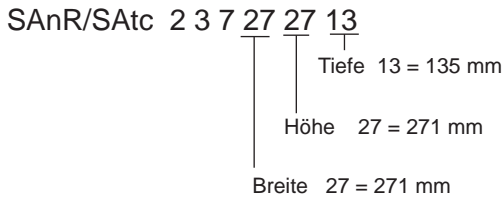

3.5 Elektrische Daten

Relative Luftfeuchtigkeit max 80%
nicht kondensierend
Verschmutzungsgrad der vorgesehene Umgebung PD2

Die Angaben auf dem Typenschild sind verbindlich.

Gateway Modell 1

Spannung 277 V AC, 50/60 Hz
100 - 240 V AC, 50/60 Hz
Leistung max. 30 VA

Gateway Modell 2

Spannung 12 V DC
100 - 240 V AC, 50/60 Hz
Leistung max. 20 VA

3.6 zulässige Umgebungstemperaturen

Die Umgebungstemperatur beträgt -20°C bis 50°C.

3.7 Auswahl des Anschlusskabels

Das Anschlusskabel muss die Anforderungen der ANSI / NFPA 70, NEC und/oder CSA 22.1, CEC Teil erfüllen und für eine Betriebstemperatur von 80 °C ausgewählt werden. Das Gehäuse ist mit einer Kabelverschraubung M16 x 1.5 mm, M20 x 1.5 mm oder M25 x 1.5 mm ausgerüstet.

3.8 Gehäusematerial

Glasfaserverstärktes Polyester (GFK)

3.4 Code signalétique

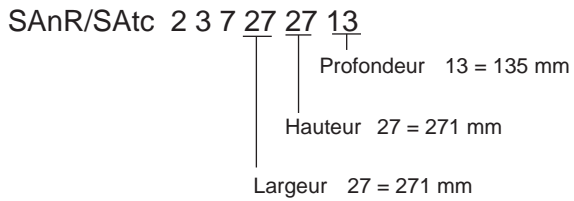

3.5 Grandeurs électriques

Humidité relative max 80%
pas de condensation
Degré de pollution de l'environnement prévu PD2

Les indications figurant sur la plaque signalétique sont obligatoires et contraignantes!

Gateway Modèle 1

Tension assignée 277 V AC, 50/60 Hz
100-240 V AC, 50/60 Hz
Puissance max. 30 VA

Gateway Modèle 2

Tension assignée 12 V DC
100 - 240 V AC, 50/60 Hz
Puissance max. 20 VA

3.6 Température ambiante admises

La température ambiante admises est -20°C à 50°C.

3.7 Sélection du câble de raccordement

Le câble de raccordement doit répondre aux exigences ANSI / NFPA 70, NEC et / ou CSA 22.1, partie CEC et être sélectionné pour une température de fonctionnement de 80 ° C. Le boîtier est équipé d'un presse-étoupe M16 x 1.5 mm, M20 x 1.5 mm ou M25 x 1.5 mm.

3.8 Matériau du boîtier

Polyester renforcé de fibres de verre (PRV)

3.4 Type code

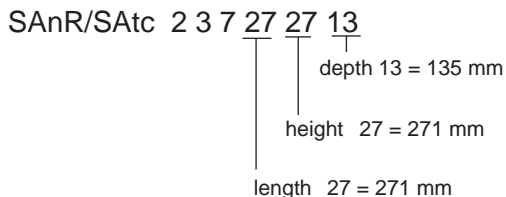

3.5 Electrical data

Relative humidity max 80%
non-condensing

Pollution degree of the intended environment: PD2

The data on the type plate are binding!

Gateway Model 1

Rated voltage 277 V AC, 50/60 Hz
100 - 240 V AC, 50/60 Hz
Rated power max. 30 VA

Gateway Model 2

Rated voltage 12 V DC
100 - 240 V AC, 50/60 Hz
Rated power max. 20 VA

3.6 Permissible ambient temperatures

The permissible ambient temperature is -20°C to 50°C.

3.7 Selection of the cable

The equipment is provided with cable gland entry (M16 x 1.5 mm, M20 x 1.5 mm or M25 x 1.5 mm). Suitable main supply cord shall be provided at end application and shall comply for connection of wiring system in accordance with ANSI/NFPA 70, NEC and/or with CSA C22.1, CEC Part 1.

3.8 Encloser material

Glass Reinforced Polyester (GRP)

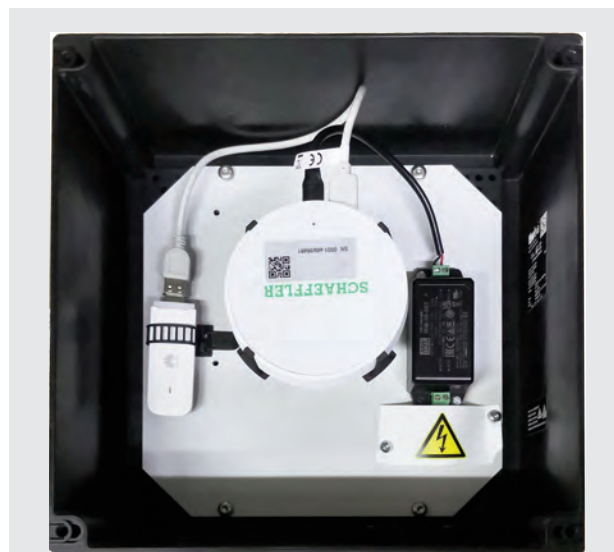

Gateway Model 1
277 V AC, 50/60 Hz
100 – 240 V AC, 50/60 Hz
max. 30 VA
-20°C ≤ T_{amb} ≤ 50°C



Gateway Model 2
12 V DC
100 – 240 V AC, 50/60 Hz
max. 20 VA
-20°C ≤ T_{amb} ≤ 50°C

4. Installation

Für das Errichten und das Betreiben sind die allgemeinen Regeln der ANSI/NFPA 70, NEC und/oder CSA C22.1, CEC Part 1, nationale Vorschriften und diese Betriebsanleitung massgebend.

4.1 Qualifikation

Die Installation der Geräte darf nur von erfahrenerm Personal ausgeführt werden, dem bei der Ausbildung auch Kenntnisse über die verschiedenen Zündschutzarten und Installationsverfahren, einschlägigen Regeln und Vorschriften sowie die allgemeinen Grundsätze der Zoneneinteilung vermittelt wurden. Eine angemessene Weiterbildung oder Schulung ist vom Personal regelmässig durchzuführen.

4.2 Netzanschluss

Das Anschlusskabel muss die Anforderungen der ANSI / NFPA 70, NEC und/oder CSA 22.1, CEC Teil erfüllen und für eine Betriebstemperatur von 80 °C ausgewählt werden. Das Gehäuse ist mit einer Kabelverschraubung M16 x 1.5 mm, M20 x 1.5 mm oder M25 x 1.5 mm ausgerüstet.

Der Netzanschluss erfolgt über eine Kabelverschraubung (Hummel 1 292.2001.30 mit CSA Zulassung) direkt auf das Speisegerät. Die Anschlussklemmen sind mit "N" und "L" gekennzeichnet.

Die Geräte werden **werksseitig** mit zwei Schraubverschlüsse M20x1.5 ausgerüstet. Zwei Kabel- und Leitungseinführungen mit integrierter Zugentlastung M20x1.5 werden mitgeliefert. Diese sind für einen Klemmbereich von 7-12 mm vorgesehen und mit einem Anzugsdrehmoment von 3.5 Nm anzuziehen.

Das Gerät muss mit einem Leitungsschutzschalter oder einer Trennvorrichtung ausgerüstet werden. Diese muss einfach zu erreichen und gekennzeichnet sein.

Hinweis: Werden weitere Komponenten in das Gehäuse eingebaut, liegt die Verantwortung beim Integrator.

4. Installation

Les règles techniques généralement reconnues selon ANSI/NFPA 70, NEC et/ou CSA C22.1, CEC Part 1, les prescriptions nationales et la présente notice sont déterminantes pour l'installation et le service.

4.1 Qualification

L'installation des appareils doivent être effectués par du personnel qualifié et expérimenté ayant subi la formation adéquate concernant les modes de protection et les procédés d'installation, de même que les règles et prescriptions et les principes fondamentaux de la répartition en zones. Il est opportun de veiller régulièrement à la formation et au perfectionnement de ce personnel.

4.2 Connexion secteur

Le câble de raccordement doit répondre aux exigences ANSI / NFPA 70, NEC et / ou CSA 22.1, partie CEC et être sélectionné pour une température de fonctionnement de 80 ° C. Le boîtier est équipé d'un presse-étoupe M16 x 1.5 mm, M20 x 1.5 mm ou M25 x 1.5 mm.

Le raccordement au secteur se fait par l'intermédiaire d'un presse-étoupe (Hummel 1 292.2001.30 avec homologation CSA) directement sur le bloc d'alimentation. Les bornes de connexion sont repérées par "N" et "L".

Les appareils sont **équipés en usine** de deux bouchons à vis M20x1.5. Deux entrées de câble et de ligne avec décharge de traction intégrée M20x1.5 sont fournies. Ils sont prévues pour une plage de serrage de 7 à 12 mm et doivent être serrées avec un couple de 3.5 Nm.

L'appareil doit être équipé d'un disjoncteur ou d'un dispositif de déconnexion. Cela doit être facilement accessible et indiqué.

Remarque: Si des composants supplémentaires sont intégrés dans le boîtier, la responsabilité incombe à l'intégrateur.

4. Installation

For installation and operation it is essential to follow this Manual and the relevant national regulations in addition to ANSI/NFPA 70, NEC and/or CSA C22.1, CEC Part 1.



4.1 Qualifications

The installation of the equipment may only be carried out by experienced personnel who during their training have also been instructed in the various types of explosion protection, installation processes, the relevant rules and regulations and the general principles of hazardous zone classification. Appropriate ongoing training or instruction must be given to these personnel regularly.

4.2 Mains connection

The equipment is provided with cable gland entry (M16 x 1.5 mm, M20 x 1.5 mm or M25 x 1.5 mm). Suitable main supply cord shall be provided at end application and shall comply for connection of wiring system in accordance with ANSI/NFPA 70, NEC and/or with CSA C22.1, CEC Part 1. The cable shall be selected for an operation temperature of 80°C.

The mains connection is made via an cable gland (Hummel 1 292.2001.30 with CSA approval) directly on the power supply unit. PSU Terminal Block is Marked with "N" & "L" accordingly.

The devices are fitted with two M20x1.5 screw plugs at the **factory**. Two cable glands with integrated strain relief M20x1.5 are supplied. These are designed for a clamping range of 7-12 mm and shall be tightened with a torque of 3,5 Nm.

Equipment shall have a circuit breaker or switch as a disconnecting device suitably located, easily reach and, it must be marked as the disconnecting device for the equipment.

NOTE: The safety of any system incorporating the equipment is the responsibility of the assembler of the system.

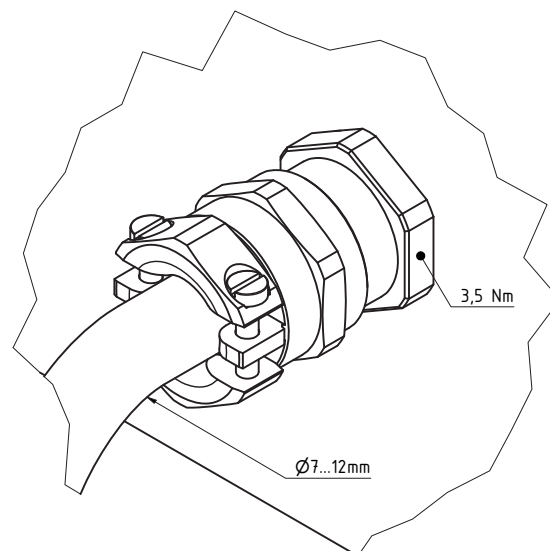
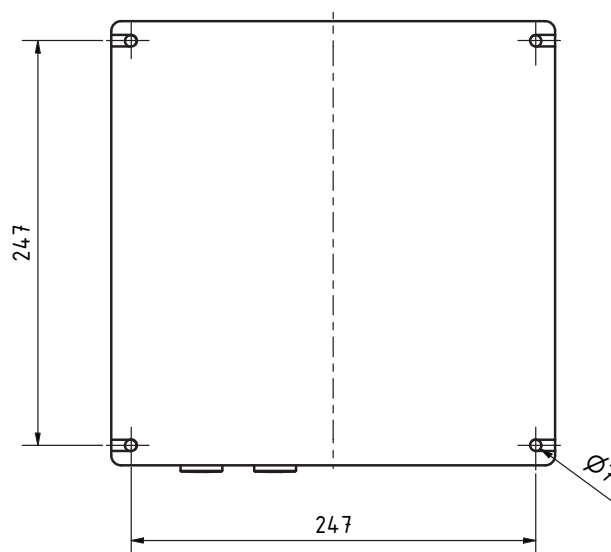

Im Normalbetrieb kann die Temperatur der Anschlussklemmen bis zu 65 °C erreichen. Dies ist bei der Auswahl der Verkabelung und der dazugehörigen Steckverbinder zu berücksichtigen.

4.3 Schliessen der Gehäuse

Die Deckelschrauben müssen mit einem Drehmoment von 2,5 Nm angezogen werden, um die notwendige Dichtheit zu gewährleisten.

5. Erstprüfung

5.1 Gehäuse ohne Prüfanschluss

Die explosionsgeschützten Steuergerätekombinationen ohne Prüfanschluss (mit Komponenten, die keine Lichtbögen und Funken erzeugen) wurden einer Stückprüfung mit einer Druck-Halbwertzeit von 180 Sekunden durchgeführt.

Eine weitere Prüfung ist vor Ort nur dann nicht erforderlich, wenn die explosionsgeschützten Steuergerätekombinationen nach der Installation nicht mehr geöffnet werden.

Müssen die explosionsgeschützten Steuergerätekombinationen für Instandstellungen oder Reparaturen entgegen den vorstehenden Bedingungen geöffnet werden, ist eine zusätzliche Druck-Halbwertzeit-Prüfung durchzuführen.

Das Gehäuse wird mit einem Überdruck von 0,3 kPa (3 mbar) geprüft. Die Zeitdauer zur Erreichung des halben Druckes von 0,15 kPa (1,5 mbar) muss mindestens 180 Sekunden betragen.

Um eine Druck-Halbwertzeit-Prüfung durchführen zu können, sind die Gehäuse neben der Kabel- und Leitungseinführung auch mit einem Verschlussstopfen ausgerüstet.

Warnhinweis – Nicht in einem Bereich öffnen, warten oder instand setzen, in dem eine explosionsfähige Atmosphäre vorhanden ist.

En fonctionnement normal, la température des bornes de raccordement peut atteindre jusqu'à 65 ° C. Ceci doit être pris en compte lors de la sélection du câblage et des connecteurs associés.

4.3 Fermeture du boîtier

Les vis du boîtier doivent être serrées avec un couple de 2,5 Nm pour assurer l'étanchéité nécessaire.

5. Premier contrôle

5.1 Boîtier sans connexion d'essai

Des essais individuels avec une demi-vie de pression de 180 secondes ont été effectués sur les dispositifs combinés de commande antidéflagrants (avec des composants qui ne génèrent pas d'arcs électriques ni d'étincelles) ne disposant pas de raccord de test.

Un contrôle supplémentaire sur site n'est plus nécessaire, uniquement si les combinaisons d'unités de commande antidéflagrantes ne sont plus ouvertes après l'installation.

Si les combinaisons d'unités de commande antidéflagrantes doivent être ouvertes pour des raisons de maintenance ou de réparation contrairement aux conditions ci-dessus, un essai de demi-vie de pression supplémentaire doit être effectué.

L'enveloppe est contrôlée avec une surpression de 0,3 kPa (3 mbar). La durée nécessaire jusqu'à l'obtention d'une pression réduite de moitié, soit 0,15 kPa (1,5 mbar), doit être d'au moins de 180 secondes.

Afin de pouvoir effectuer un test de demi-vie de pression, les boîtiers sont équipés d'un raccord de test en plus de l'entrée de câble.

Avertissement – Ne pas ouvrir, maintenir ou utiliser dans un emplacement dans lequel une atmosphère explosive est présente.

Under normal operations, the temperature of terminal block may reach up to 65°C, a suitable wiring and associated connectors shall be considered at end application.



4.3 Closing enclosure

The cover screws shall be tightened with a torque of 2.5 Nm to ensure the necessary tightness.

5. Initial test

5.1 Enclosure without test connection

In the case of explosionproof control gear combinations (with components that do not give off arcs or sparks) without a test port, the routine test was carried out with a pressure half-value time of 180 seconds. Further testing on site is not required.

If the explosionproof control gear combinations have to be opened for maintenance or repairs contrary to the above conditions, an additional pressure half-life test must be carried out.

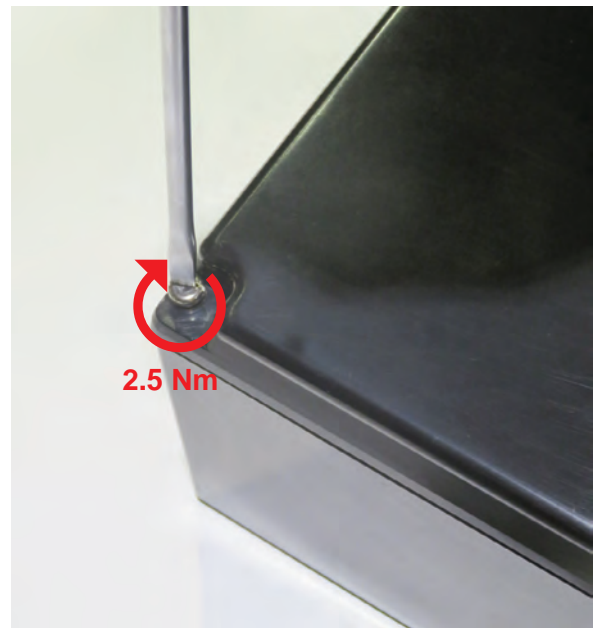

The enclosure is tested with an overpressure of 0.3 kPa (3 mbar). The length of time needed to reach half the pressure 0.15 kPa (1,5 mbar) shall be at least 180 seconds .

In order to be able to carry out a pressure half-life test, the enclosures are equipped with a blanking element in addition to the cable entry.

Warning – Do not open, maintain or service in an area when an explosive atmosphere is present.



6. Prüfung und Instandhaltung

Die für die Inspektion, die Wartung und die Instandsetzung geltenden Bestimmungen der IEC 60079-17, «Prüfung und Instandhaltung elektrischer Anlagen in explosionsgefährdeten Bereichen», sind einzuhalten. Im Rahmen der Wartung sind vor allem Teile zu prüfen, von denen die Zündschutzart abhängt.

6.1 Qualifikation

Die Prüfung, Wartung und Instandsetzung der Geräte darf nur von erfahrenem Personal ausgeführt werden, dem bei der Ausbildung auch Kenntnisse über die verschiedenen Zündschutzarten und Installationsverfahren, einschlägigen Regeln und Vorschriften sowie die allgemeinen Grundsätze der Zoneneinteilung vermittelt wurden. Eine angemessene Weiterbildung oder Schulung ist vom Personal regelmässig durchzuführen.

6.2 Anforderungen an die Gehäuse

Der Zustand der Gehäuse bzw. Dichtungen ist zu kontrollieren. Beim Wechsel von Kabeleinführungen ist auf die korrekte Abdichtung mit O-Ringen zu achten.

Defekte Gehäuse müssen sofort als Ganzes ersetzt werden.

6.3 Netzversorgung

Das Anschlusskabel muss die Anforderungen der ANSI / NFPA 70, NEC und/oder CSA 22.1, CEC Teil erfüllen und für eine Betriebstemperatur von 80 °C ausgewählt werden.

7. Entsorgung

Bei der Entsorgung der explosionsgeschützten Gehäuse für die Access Points sind die jeweils geltenden nationalen Abfallbeseitigungsvorschriften zu beachten.

6. Entretien et maintenance

Les prescriptions de la norme IEC 60079-17 «Inspection et entretien des installations électriques en atmosphères explosibles» doivent être respectées en ce qui concerne les inspections, l'entretien et la maintenance de l'installation. Dans le cadre de la maintenance, il est en premier lieu nécessaire de vérifier toutes les parties dont dépend le mode de protection.

6.1 Qualification

Les inspections, l'entretien et la maintenance doivent être effectués par du personnel qualifié et expérimenté ayant subi la formation adéquate concernant les modes de protection et les procédés d'installation, de même que les règles et prescriptions et les principes fondamentaux de la répartition en zones. Il est opportun de veiller régulièrement à la formation et au perfectionnement de ce personnel.

6.2 Exigences relatives aux boîtiers

Il y a lieu de vérifier l'état des boîtiers et des joints. Lors du remplacement d'entrées de câble, on veillera à une isolation correcte au moyen d'anneaux toriques.

Les boîtiers défectueux doivent immédiatement être remplacés dans leur intégralité.

6.3 Alimentation secteur

Le câble de raccordement doit répondre aux exigences ANSI / NFPA 70, NEC et / ou CSA 22.1, partie CEC et être sélectionné pour une température de fonctionnement de 80 ° C.

7. Élimination

Lors de l'élimination des boîtiers des access points il y a lieu d'observer les prescriptions nationales d'élimination des déchets.

6. Testing and Maintenance

The provisions of IEC 60079-17 'Inspection and maintenance of electrical installations in hazardous areas' relating to inspection, servicing and maintenance must be complied with. In the course of maintenance work, those components on which the type of explosion protection is dependent must be inspected particularly carefully.



6.1 Qualifications

The inspection, servicing and maintenance of the equipment may only be carried out by experienced personnel who during their training have also been instructed in the various types of explosion protection, installation processes, the relevant rules and regulations and the general principles of hazardous zone classification. Appropriate ongoing training or instruction must be given to these personnel regularly.

6.2 Requirements to be met by the enclosure

Check the condition of the enclosures and the gaskets. When replacing cable entries, be sure to seal them properly with O-rings. Defective enclosures shall be replaced immediately as a complete unit.

6.3 Mains supply

Suitable main supply cord shall be provided at end application and shall comply for connection of wiring system in accordance with ANSI/NFPA 70, NEC and/or with CSA C22.1, CEC Part 1. The cable shall be selected for an operation temperature of 80°C.

7. Disposal

When the enclosures of the access points are eventually disposed of, the national regulations governing the disposal of waste materials in the country concerned must be rigorously observed.



QPS Evaluation Services Inc
Testing, Certification and Field Evaluation Body
Accredited in Canada, the USA, and Internationally

File
LR1702

ANNEX:

The restricted breathing enclosure model Access Point SAnR is composed of an injector and a power supply unit.

Notes:

1. The above model is cord/permanently connected, Equipment Class II, Overvoltage Category II.
2. Mode of operation: Continuous
3. Environmental Conditions: Normal: 2000 m max, 80 % to temperatures up to 31 °C decreasing linearly to 50% RH at 40 °C.
4. Tamb -20 °C to 50 °C (Model 1131) Tamb 0 °C to 50 °C (C9115AXE; C9115AXI; C9105AXI-xxxx; C9117AXI-ME-y; C9117AXI-y; C9120AXP; C9130AXE; C9130AXI)
 Tamb 0 °C to 32 °C, 35 °C or 50 °C (for AIR-yAP2802x): Ambient: 32 °C when unit operates with a WiFi radio module rated 18 W, 35 °C when unit operates with a WiFi radio module rated 9 W, 50 °C when optional WiFi module is not used;

Conditions of Acceptability:

1. The equipment is provided with cable gland entry (M16x1.5, M20x1.5 or M25x1.5). Suitable main supply cord shall be provided at end application and shall comply for connection of wiring system in accordance with ANSI/NFPA 70, NEC and/or with CSA C22.1, CEC Part 1
2. Equipment shall have a circuit breaker or switch as a disconnecting device suitably located, easily reach and, it must be marked as the disconnecting device for the equipment.
3. Overcurrent protection device suitable to equipment's rating shall be considered at end application and shall comply for connection of wiring system in accordance with ANSI/NFPA 70, NEC and/or with CSA C22.1, CEC Part 1
4. Under normal operations, the temperature of terminal block may reach up to 65 °C, a suitable wiring and associated connectors shall be considered at end application.
5. Equipment is only to be installed by manufacturer trained personnel.
6. This assessment does not cover the reliable function, performance, or other properties of the equipment not related to safety.
7. If at any time there is a conflict between the system safety provisions and any relevant local (national or regional) requirements, the local requirements always take precedence.



The SCC and IAS Accreditation Symbols are official symbols of the respective accreditation bodies, used under license.

81 Kelfield St., Unit 8, Toronto, ON M9W 5A3 Tel: 416-241-8857; Fax: 416-241-0682

www.qps.ca



QSD 34HL

Rev 01



THE EXPLOSIONPROOFING COMPANY

thuba Ltd.
CH-4002 Basel

Production:
Stockbrunnenrain 9, CH-4123 Allschwil

Phone +41 61 307 80 00
Fax +41 61 307 80 10
customer.center@thuba.com
www.thuba.com